



+ CERCA

*Webinar comercial:*

**“Los Clientes y sus Comportamientos de Compra Digital Covid/Post-Covid”**

Carlos Martínez  
Consultor Asociado



Paul Valéry

*El futuro ya no es lo que solía ser*





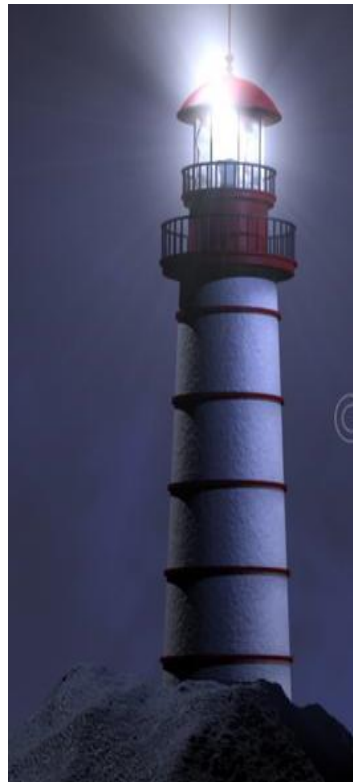





Gafas  
progresivas





# #comportamientos







ecommerce	2019	HOY
Alimentación	19%	30%
Productos belleza	30%	23,7%
Moda	44,5%	22%
Prime time compras	18-22h	9-15h
Consumo ocio	53%	72%



ecommerce	2019	HOY
Alimentación	19%	30%
Productos belleza	30%	23,7%
Moda	44,5%	22%
Prime time compras	18-22h	9-15h
Consumo ocio	53%	72%

# Comportamientos de consumidores europeos durante el confinamiento





**#somos+cocinillas**



Fortuna

COMENTARIO >

## Por qué se agota el papel higiénico en el mundo con el coronavirus



PAZ ALONSO

- Está siendo el producto estrella de la crisis del Covid-19, y los expertos en marketing señalan que una estantería vacía desata la euforia consumista



# Tras el fenómeno del papel higiénico, lo que arrasa en el supermercado son levaduras, harinas y tintes para el pelo

En el súper las ventas de harina crecen más de un 100% y los tintes, un 8%. Hacemos repostería casera y el tinte 'home made'





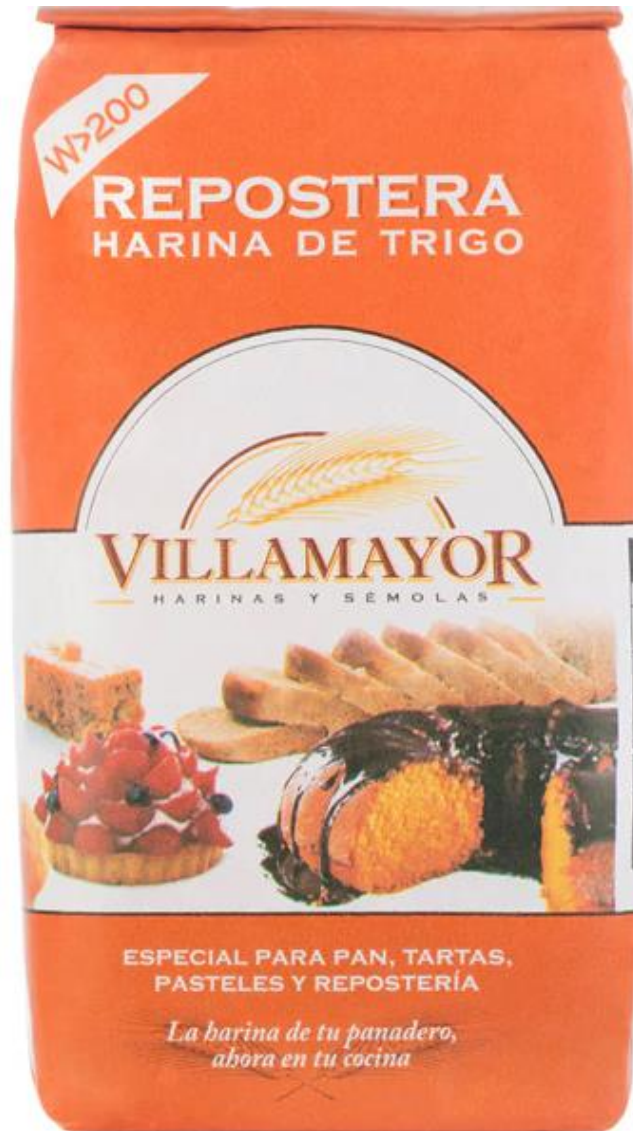



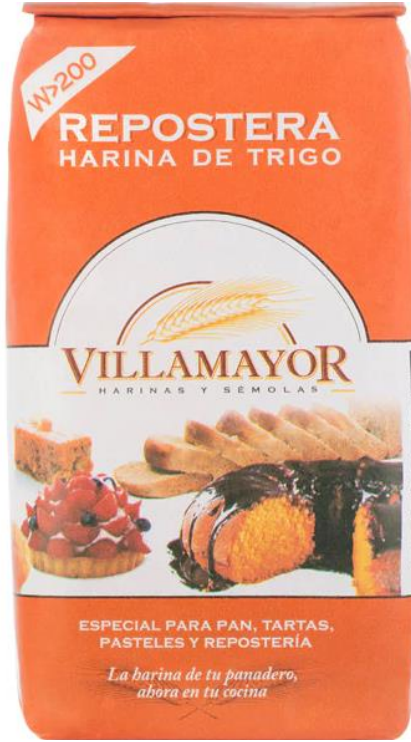

04.  
**Tr**  
Trufa

01. **Aj**  
Ajo



02. **Jm**  
Jamón



03. **Qa**  
Queso azul



04. **Tr**  
Trufa

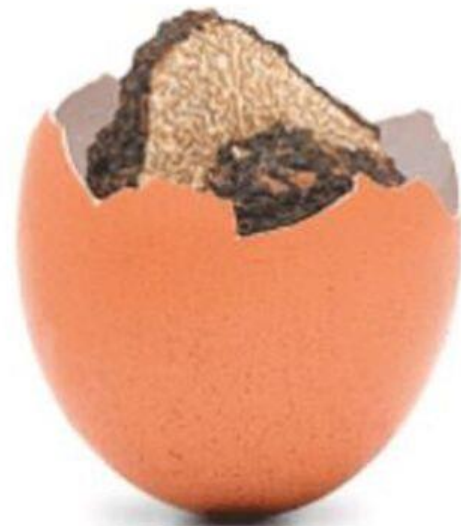





# Comportamientos de consumidores europeos durante el confinamiento









FOOD & BEVERAGE

# For the First Time, DoubleTree by Hilton Reveals Official Chocolate Chip Cookie Recipe

# McDonald's Recipe Sausage & Egg McMuffin<sup>®</sup>



**We Make Breakfast.  
(At Home.)**





EL DÍA DE LA MADRE...  
¡FLORES Y CORAZONES  
COCINADOS CON MUCHO AMOR!



Tarta de manzana en flor



Pastel corazón de leche condensada y limón





# E-BOOKS DE RECETAS

descárgate  
**EBOOK**  
de Recetas



**TAISI**  
Pasión por la Buena

Recetas de la gran pasencia



COCINATIS

Trastate y concha puros

RECETA DEL DIA

Huevos Benedict  
Aperitivo americano de huevo, bacon y aguacate

RECETAS DESTACADAS

PAÑONITOS DE SUELO

ESBITAS ENERGÉTICAS DE

Two eggs and a bowl of flour are visible on the table next to the tablet.





# Lacasitos



## Diviértete en casa con Lacasitos

Ahora que estamos en casa, ¡te proponemos planes para que te diviertas con los más pequeños!  
Hacer postres en familia, convertirte en el nuevo Lacasitoschef, descubrir nuevos juegos, superar retos  
y muchos planes más que no te puedes perder.



#DiviérteteEnCasaConLacasitos







## TrashBot™

2 STREAMS



RECYCLING



LANDFILL

## TrashBot™ Zero

3-4 STREAMS



RECYCLING



LANDFILL



COMPOST





#teletrabajoenfamilia



## Actividades realizadas con **MAYOR FRECUENCIA** respecto a la semana anterior

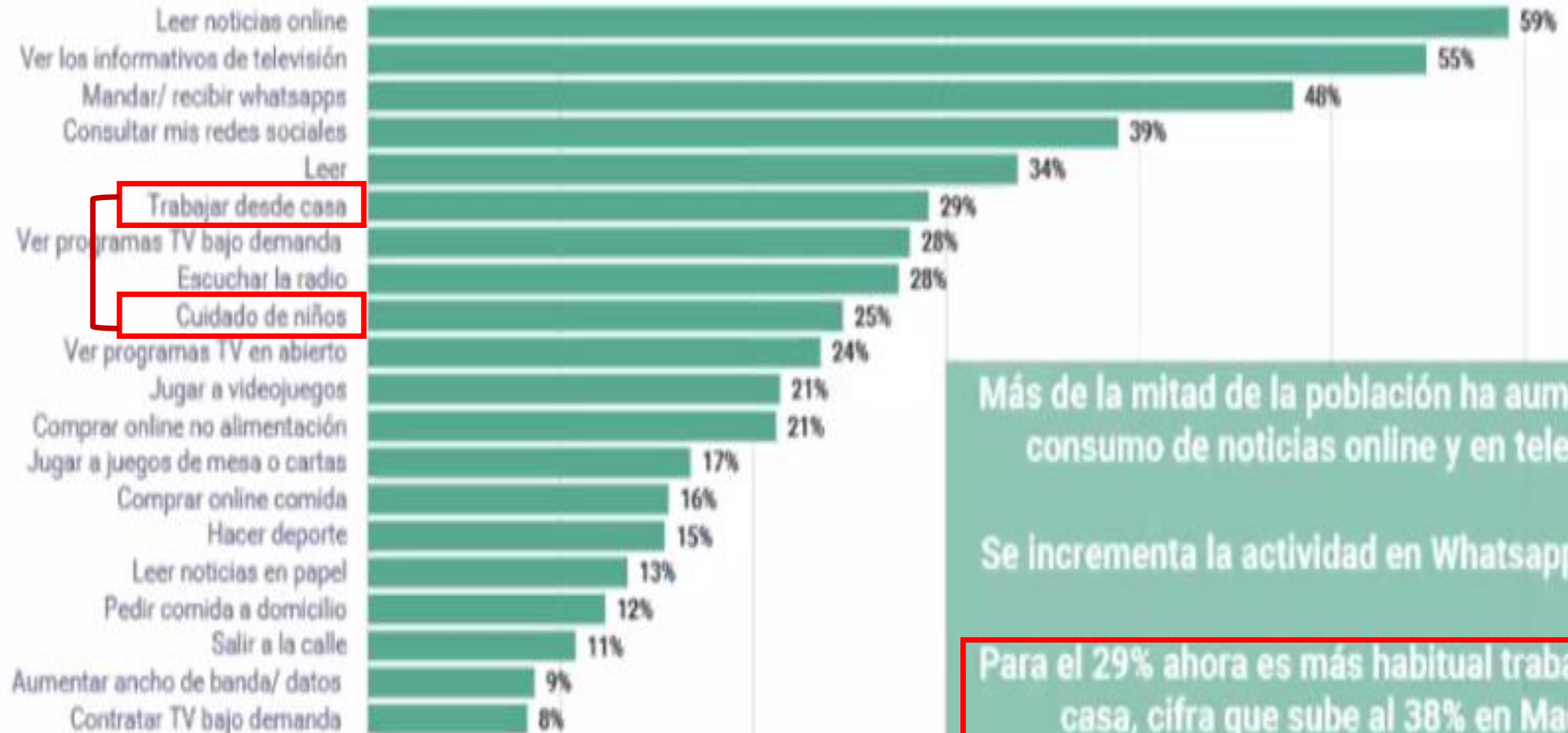

Más de la mitad de la población ha aumentado su consumo de noticias online y en televisión.

Se incrementa la actividad en Whatsapp y RRSS.

Para el 29% ahora es más habitual trabajar desde casa, cifra que sube al 38% en Madrid.

# Comportamientos de consumidores europeos durante el confinamiento







## ABC PADRES E HIJOS

España ▾ Internacional Economía ▾ Sociedad Madrid ▾ **Familia ▾** Opinión ▾ Deportes ▾ Gente ▾ Cultura ▾ Ciencia Hi

ABC FAMILIA **Padres e hijos** Parejas Educación Mayores Familia sana Planes con niños Mujeres Bebés

# Nannyfy: el Uber de niñeras de confianza

- Un matrimonio español crea un web que ofrece servicios de canguros previamente seleccionados por hora



Public





Claudia de la Riva, CEO



Q ¿Qué es lo que buscas?



## Adolescentes en casa: consejos para una mejor convivencia





Plan **Porque nos importas**, te ayudamos a conciliar tu vida personal con la profesional

# EVENTOS DESDE TU CASA



Si no pudiste asistir al webinar HPE Intelligent no te preocupes, aquí verlo íntegro.

[Ver webinar ahora](#)



Inicio

#Reto

Formación





## Potencia tu contenido profesional a través de técnicas y recursos para el teletrabajo

El gran confinamiento ha obligado a muchas personas a adaptar, aunque sea de manera temporal, su **actividad profesional a través de medios digitales**.

Sin duda esta capacidad de trabajo en remoto se presenta como un reto de presente y futuro, y por ello queremos **ayudarte a tener todo preparado para que comuniques eficazmente en la distancia**.



[Comunicación efectiva a distancia](#)



[¿Qué es un pitch de negocios y qué tipos hay?](#)

## gestión de clientes en remoto

REDACCION - 29/04/2020





# RENDIMIENTO PROFESIONAL EN CASA CON HP LASERJET PRO

Descubre más

# Teletrabajo cómodo y saludable: stock sillas ergonómicas





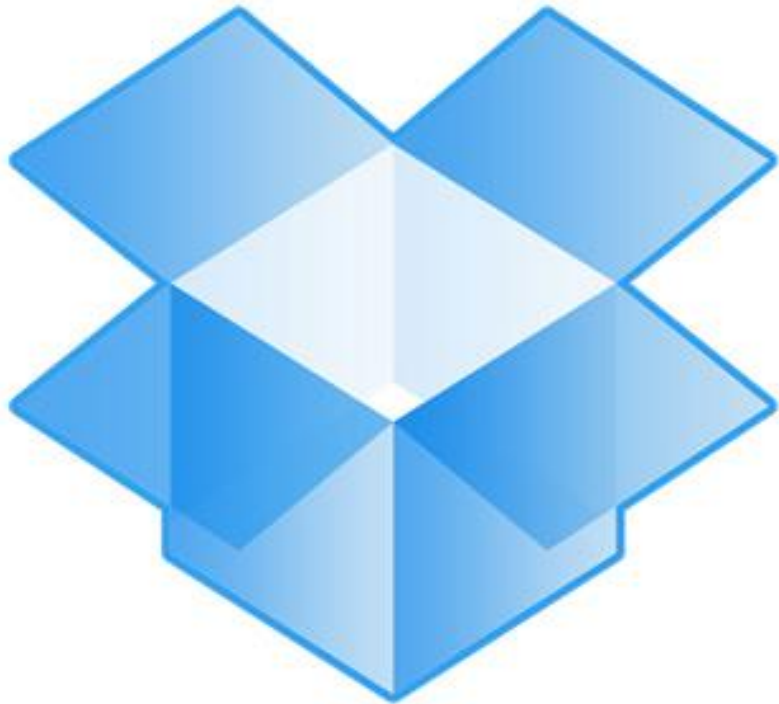

**Dropbox**

**Desde casa haz que tu trabajo  
siga fluyendo a través de tu nube**

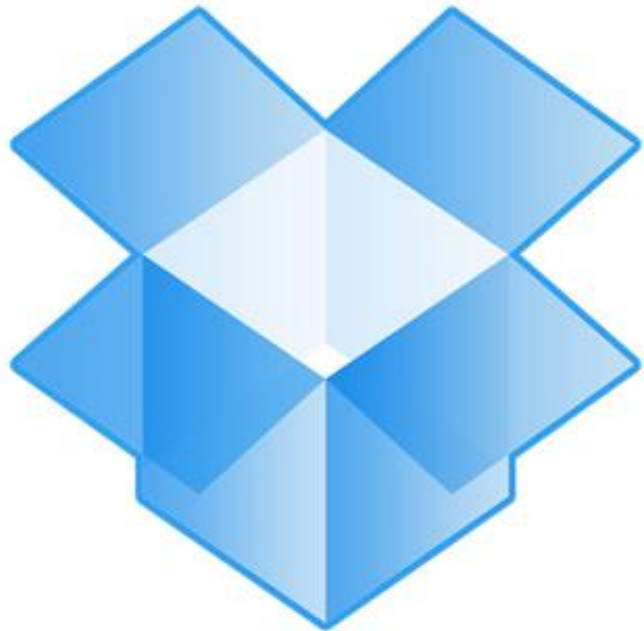

**Dropbox**



# Dropbox

Simplify your life.

## App Store Preview

Screenshots [iPhone](#) [iPad](#)

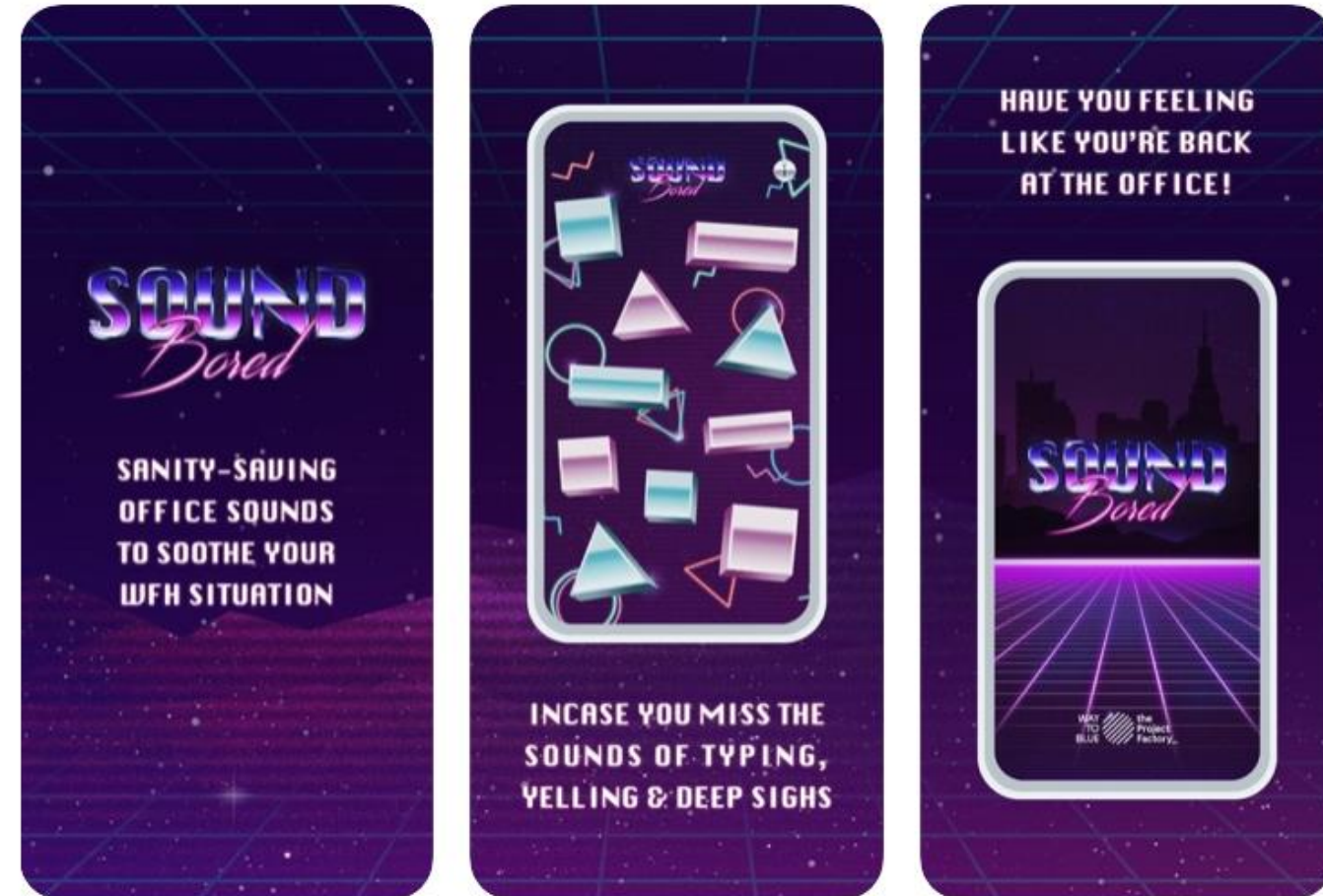

## App Store Preview

### Ratings and Reviews

**5.0** out of 5

5 Ratings



### Information

Seller	The Digital Development Factory Pty Ltd
Size	181.7 MB
Category	<a href="#">Entertainment</a>
Compatibility	Requires iOS 11.0 or later. Compatible with iPhone, iPad and iPod touch.
Languages	English
Age Rating	4+
Copyright	© The Project Factory
Price	Free



#quédateencasa

#disfrutolacasa



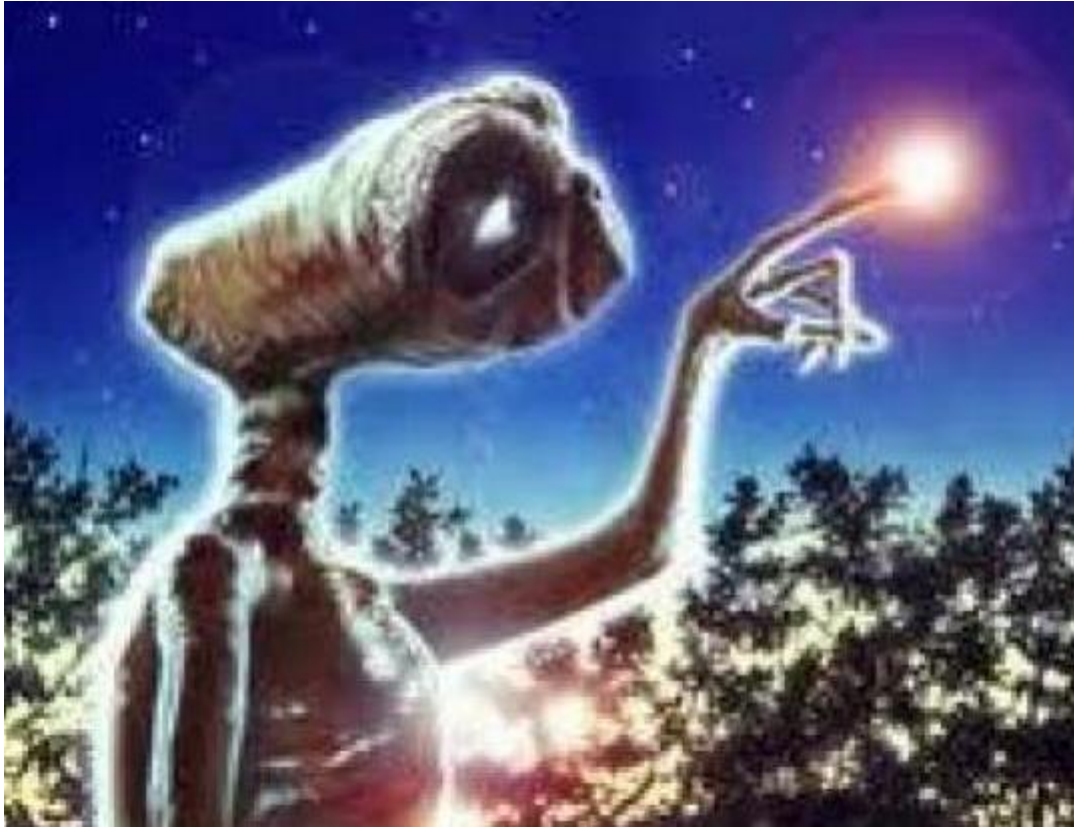





🔍 ¿Qué es lo que buscas?



## Cómo ordenar la casa influye en nuestro bienestar emocional





Ikea. (Cortesía)



Leroy Merlin. (Cortesía)

Productos de organización y almacenaje >

### Trucos para un dormitorio más ordenado y acogedor:

- **Una cesta o baúl a los pies de la cama** en la que colocar todos los cojines decorativos cuando nos metemos en la cama.
- **Pequeñas cestitas u organizadores de cajones** que nos permitan tener la mesita de noche ordenada tanto por fuera como por dentro.
- **Un perchero de puerta o un burro de ropa** en el que colocar de forma ordenada (y estirada) la ropa que nos queremos volver a poner o la que tenemos preparada para el día siguiente. ¡Di adiós a la silla-armario!
- **Colchas y cubrecamas**, 100% algodón transpirable
- **Decoración y almacenaje en madera y fibras naturales** que aporte calidez y sensación de bienestar.

[Descubre cómo influyen los colores de las paredes en tus emociones](#)







# Enjoy five-star luxury without leaving home

You may not be traveling these days – so our partners came up with great suggestions on how to bring resort-level comfort home to you.

## Make your bedroom feel like a luxury hotel room



By Jackie Homan  
Jetsetter

“With the right bedding and details, you can make it as sumptuous as any







TRAVEL SHOP

# How to Make Your Bedroom Feel Like a Luxury Hotel Room





Saatva Classic  
Mattress

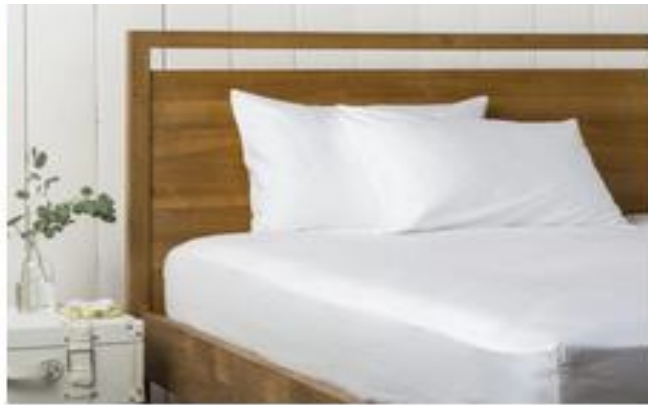

Parachute Sateen  
Sheet Set



Brooklinen Down  
Alternative  
Comforter

While the Sateen Sheet Set comes with nice cotton pillowcases, you can take things a step further with a **pure silk one** from Slip, which can be better for hair and skin (less tugging and absorption of skincare products). Put one of Boll & Branch's fluffy **Down Alternative Pillows** inside, and you'll be drifting off to sleep easier than ever.





Saatva Classic  
Mattress



Parachute Sateen  
Sheet Set



Brooklinen Down  
Alternative  
Comforter



Baloo Weighted  
Blanket

While the Sateen Sheet Set comes with nice cotton pillowcases, you can take things a step further with a **pure silk one** from Slip, which can be better for hair and skin (less tugging and absorption of skincare products). Put one of Boll & Branch's fluffy **Down Alternative Pillows** inside, and you'll be drifting off to sleep easier than ever.





SAMSUNG & DEZEEN



#ocioencasa



## Actividades realizadas con **MAYOR FRECUENCIA** respecto a la semana anterior

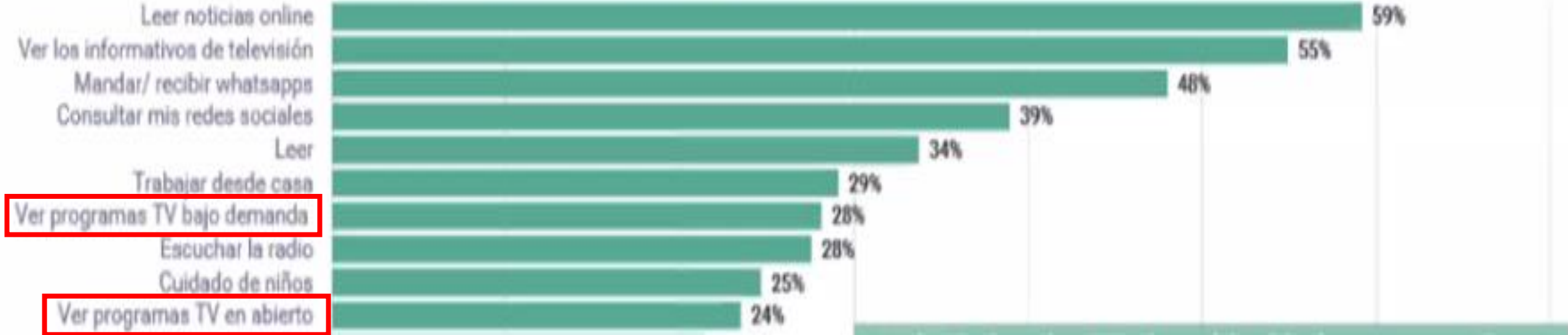



OFERTAS APPLE ÚNICAS

# ANIVERSARIO<sup>k</sup>

K-TUIN.COM



Hasta **250 €** de dto.

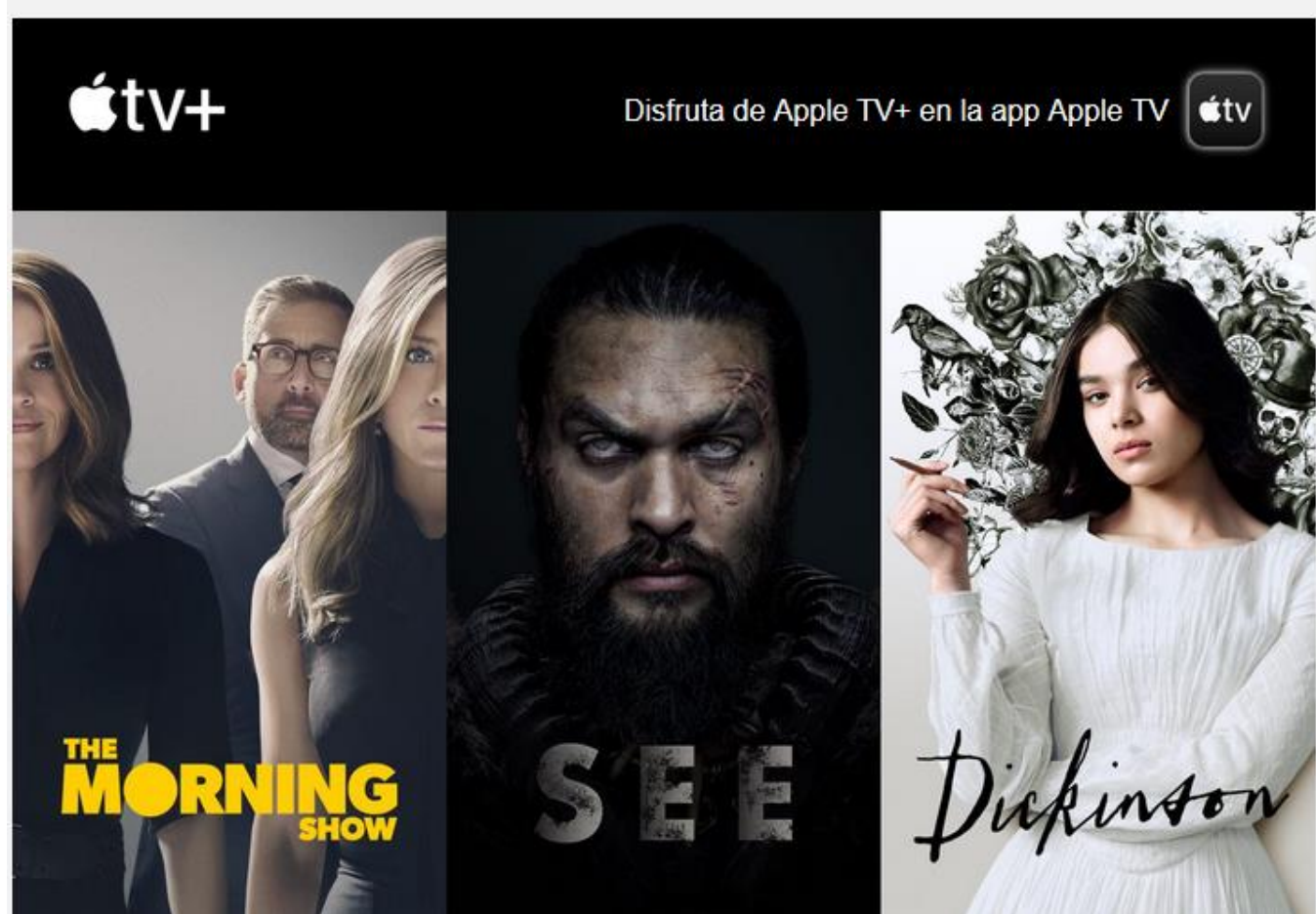

amazon prime

amazon  
prime video

## Códigos descuento Amazon Prime Video en Abril

Descripción del descuento	Descuento
¡Regístrate en Amazon Prime Video!	Promoción
Prueba gratuita de 30 días	Promoción
Conecta hasta 3 dispositivos	Promoción
¡Por solo 36€ al año!	Promoción
¡Envío en 1 día!	Promoción
Descubre las ventajas de X-Ray	Promoción
Visualiza tu contenido donde quieras	Promoción





#deporteencasa



## Actividades realizadas con **MAYOR FRECUENCIA** respecto a la semana anterior

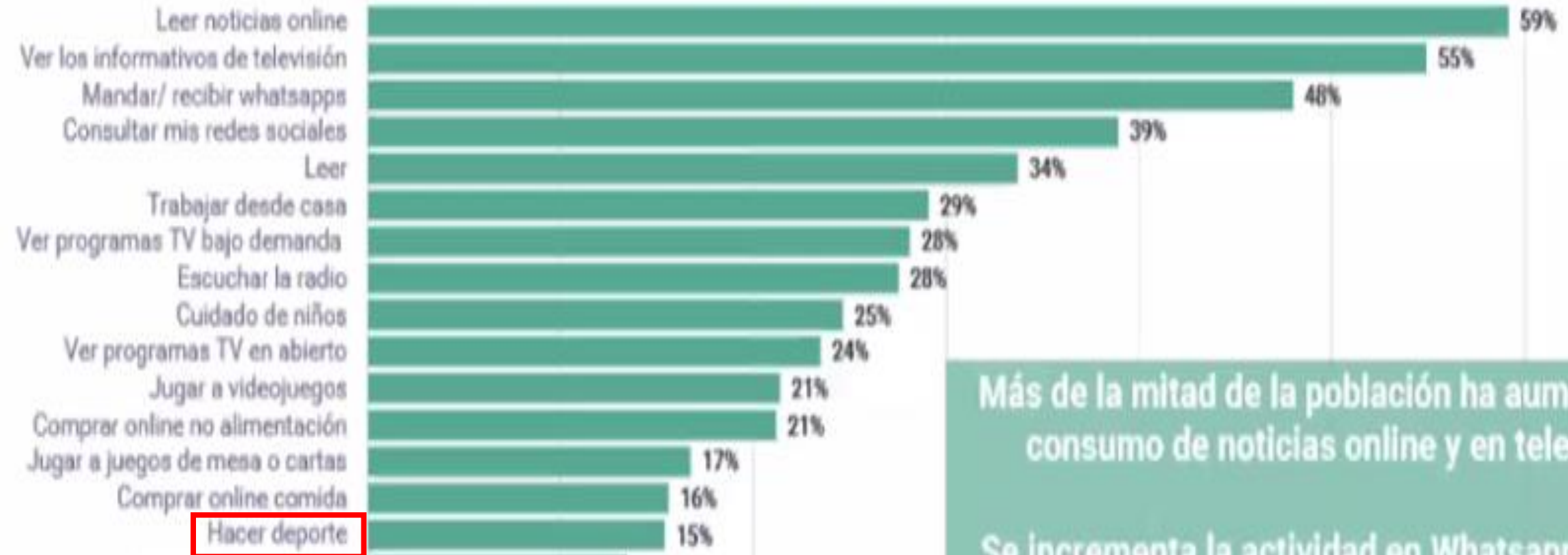

Más de la mitad de la población ha aumentado su consumo de noticias online y en televisión.

Se incrementa la actividad en Whatsapp y RBSS

# Comportamientos de consumidores europeos durante el confinamiento

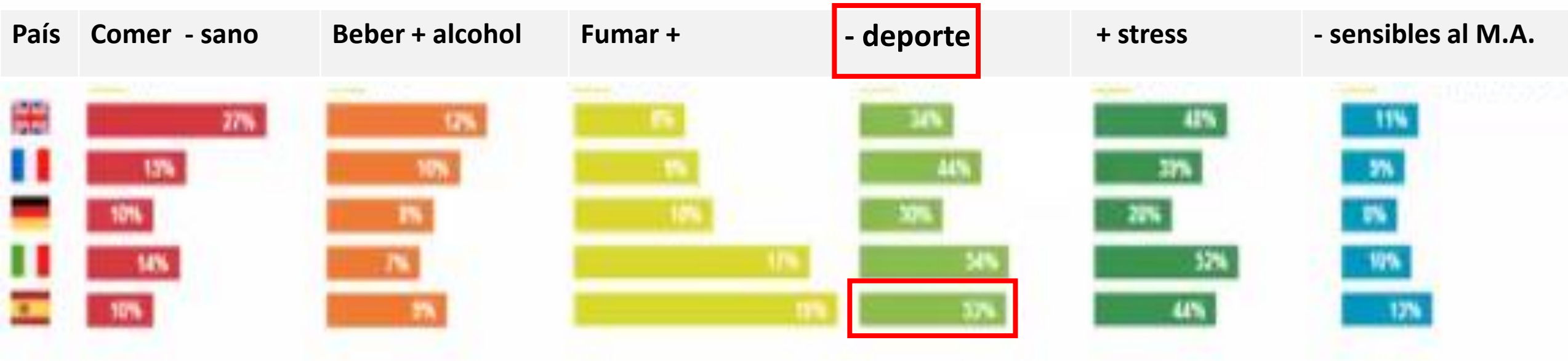







La ropa de deporte más ideal para  
entrenar en casa | 

 Telva

Gastos de envío 6,90€. Gastos de envío gratuitos para pedidos superiores a 49,90€.



[NOSOTROS](#)

[IRONMAN](#)

[NUTRICIÓN](#)

[BLOG](#)

[LCDTS](#)

[PRODUCTOS MERCADONA](#)

[TIENDA ONLINE](#)

# 01.

## SKIPPING





¡Gana un lote de  
nuestros productos!

**Nomina a...**

Quien ha entrenado a tope  
en casa esta cuarentena



25%

De Descuento

con el código: **ABRIL25**

Hasta mayo de 2020

#YoMeEntrenoEnCasa

Apple AirPods Pro  
**OFERTÓN**

~~279 €~~

**239 €**

+ 50€ de Dinero K-tuin\*



#atención domiciliaria  
#atención en tu casa





## Nannyfy: el Uber de niñeras de confianza

- Un matrimonio español crea un web que ofrece servicios de canguros previamente seleccionados a la hora



Publi



familiados

novaltía  
SOCIEDAD COOPERATIVA

Cooperativa de distribución farmacéutica  
Somos líderes en el sector

Hazte cuidador

Nuestros cuidadores

Blog

BUSCAR CUIDADOR

Entrar

# Encuentra ayuda para cuidar mejor

Por horas. En menos de 1h. Domicilios y hospitales.  
Cuidadoras profesionales para personas dependientes,  
mayores, enfermos y niños

## Y quédate tranquilo



BUSCAR CUIDADOR

🕒 En menos de 1h recibirás nuestra recomendación y  
podrás reservar de manera inmediata si lo deseas



CONSUMO

Tras el fenómeno del papel higiénico, lo que arrasa en el supermercado son levaduras, harinas y tintes para el pelo

En el súper las ventas de harina crecen más de un 100% y los tintes, un 8%. Hacemos repostería casera y el tinte 'home made'





## Actividades realizadas con **MAYOR FRECUENCIA** respecto a la semana anterior

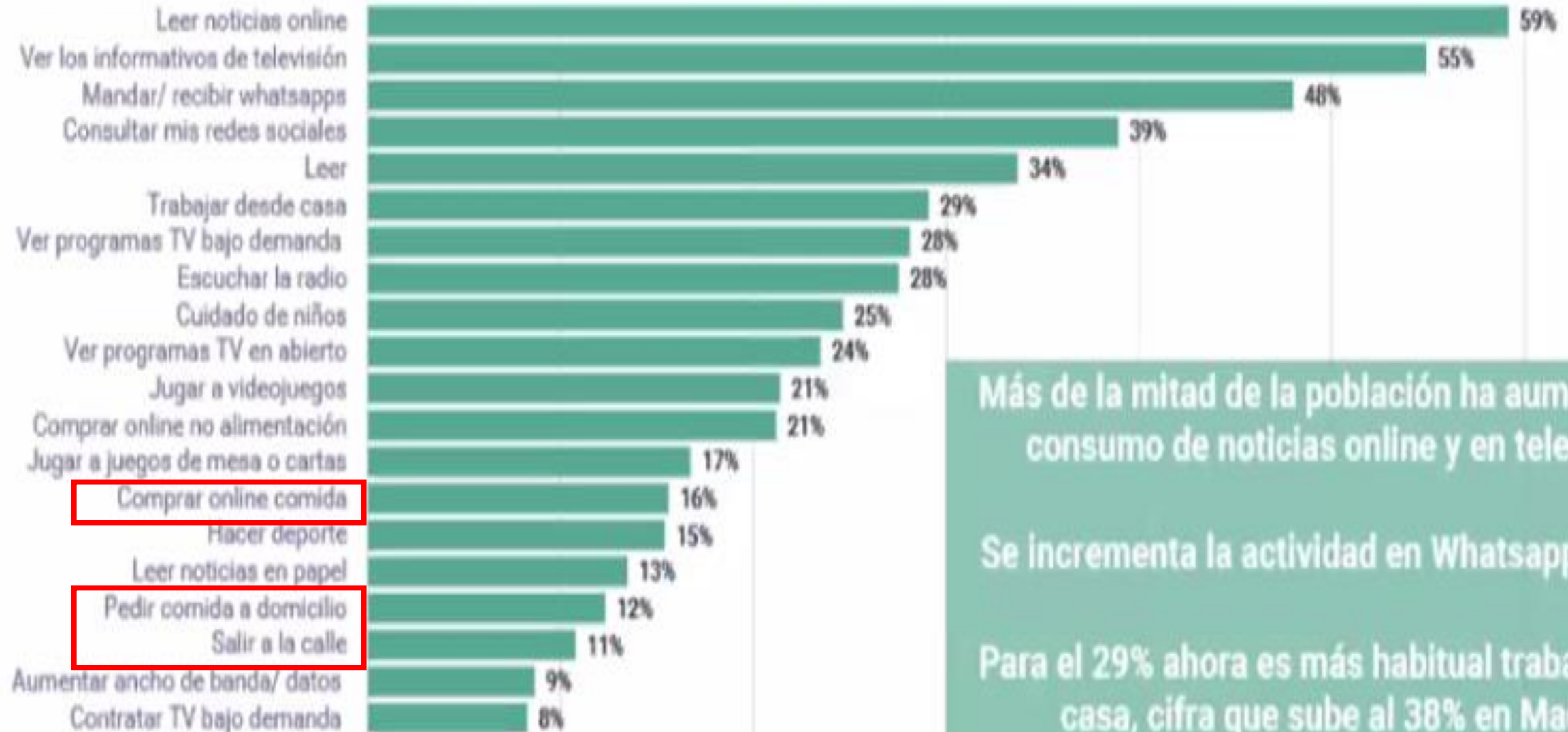

Más de la mitad de la población ha aumentado su consumo de noticias online y en televisión.

Se incrementa la actividad en Whatsapp y RRSS.

Para el 29% ahora es más habitual trabajar desde casa, cifra que sube al 38% en Madrid.



# miZesta AYUDA +65

El proyecto **miZesta Ayuda +65** es una iniciativa solidaria impulsada por **Correos, Hipercor y MiZesta.**

Nuestro objetivo, facilitar a los mayores de 65 años un sistema de compra telefónica de alimentación, bebidas y producto de gran consumo y hacérsela llegar a su domicilio de manera gratuita durante el periodo de confinamiento.





## 20,000 usuarios de BlaBlaHelp ya

Haz correr la voz  
para los que puedan necesitarlo

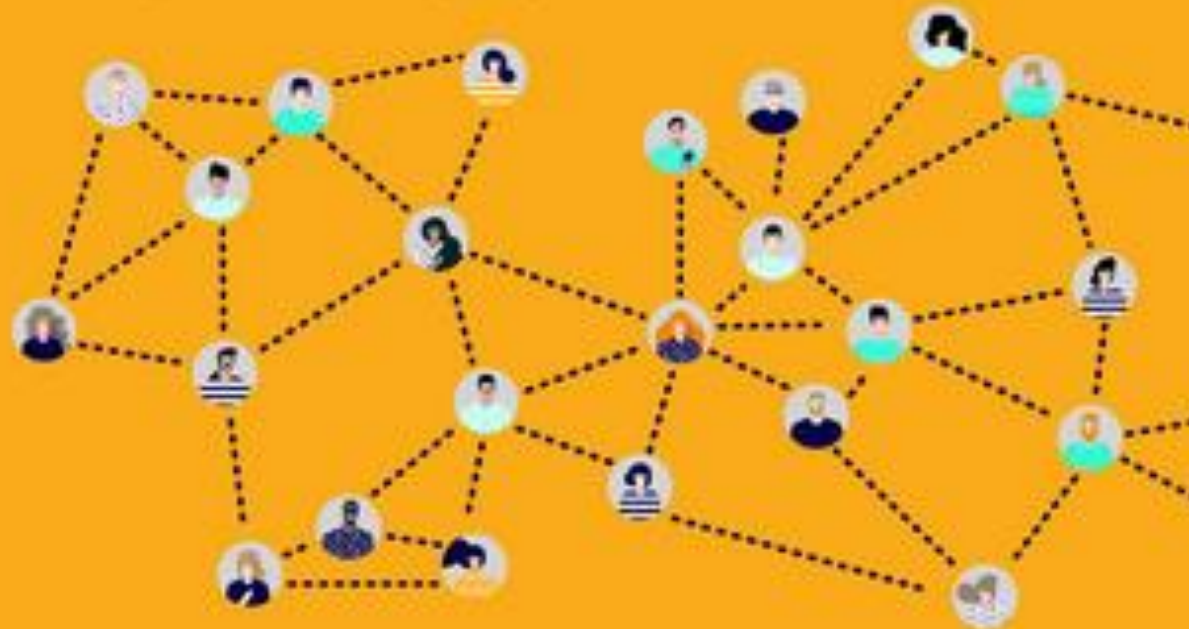



Facebook interface showing the profile of "Para Personas Mayores".

**Header:** Facebook logo, search bar with "Para Personas Mayores", user profile "Carlos", navigation links "Inicio", "Crear", and utility icons.

**Profile Card:**  
Profile picture: Two stylized figures (one red, one grey) holding hands.  
Name: **Para Personas Mayores**  
Handle: @todoparapersonasmayores

**Navigation Menu (Left):**  
Inicio (highlighted)  
Publicaciones  
Opiniones  
Fotos  
Información  
Comunidad  
Crear una página

**Post Interaction Bar:**  
Te gusta (with dropdown), Siguiendo (with dropdown), Compartir, ...  
Más información (button)  
Enviar mensaje (button)

**Related Pages Section:**  
Páginas relacionadas (with close icon)  
Ver más sugerencias (with close icon)  
Logo: Two hands holding a flame.  
Text: Zaragoza Solidaria

## Convocatoria "la Caixa" Inserción sociolaboral

### EN UN VISTAZO

Promoción de la autonomía personal y atención al envejecimiento, a la discapacidad y a la enfermedad

### CONVOCATORIAS GENERALES

Lucha contra la pobreza infantil y la exclusión social

### CONVOCATORIAS TERRITORIALES

Acción social en el ámbito rural

[Inserción sociolaboral](#)

Viviendas para la inclusión social

### PREMIOS "LA CAIXA" A LA INNOVACIÓN SOCIAL

Interculturalidad y acción social

[FAQs](#)

20 años

CONVOCATORIAS SOCIALES  
AYUDAR COMO PRINCIPIO

AMPLIAMOS EL PLAZO DE PRESENTACIÓN HASTA EL 21 DE MAYO



[Línea de actuación](#)

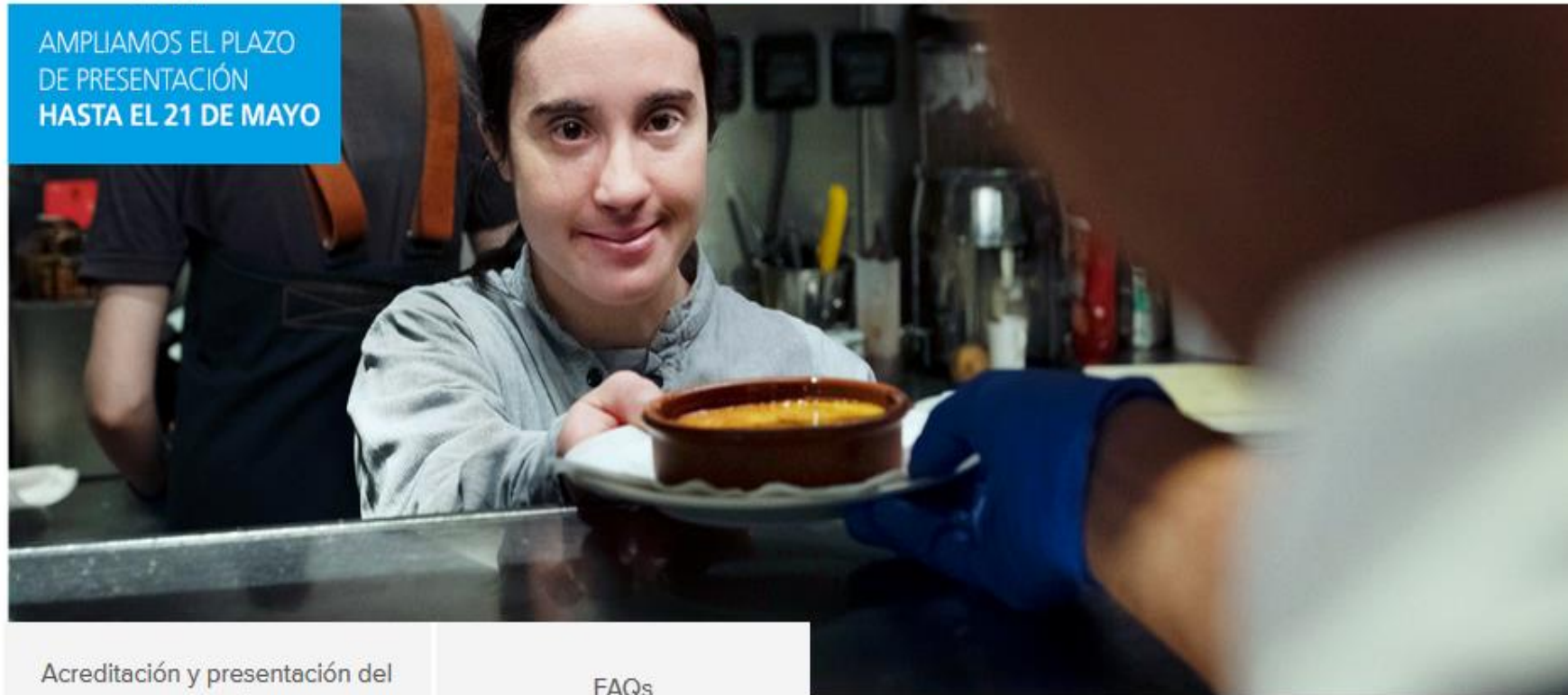

[Acreditación y presentación del proyecto](#)

[FAQs](#)

#lacedelacompra









Llévate un Power Bank solar gratis\*  
con tu pedido Call and Collect de Repsol



En Repsol hacemos la compra por ti. Haz tu pedido cómodamente desde casa

#cercanía/proximidad + CERCA















«Lo que mayo riega, mayo lo seca»

De temporada

te lo "acercamos" a casa

Ni tomates en invierno ni coles en verano. Cada verdura y hortaliza tiene su tiempo y su clima. Dependiendo de la época del año la cesta tendrá un color y un olor diferente.

Aquí tienes un ejemplo de como varia la cesta dependiendo de la temporada (para una cesta de 5kg).

Primavera

- 1 Kg de acelga
- 1 Kg de alcachofas
- 0.5Kg de lechuga



Verano

- 1Kg de tomate
- 0.5 Kg de pimiento
- 0.5 Kg de calabacín





#bebemosencasa



# Comportamientos de consumidores europeos durante el confinamiento





# Expansión

Suscríbete

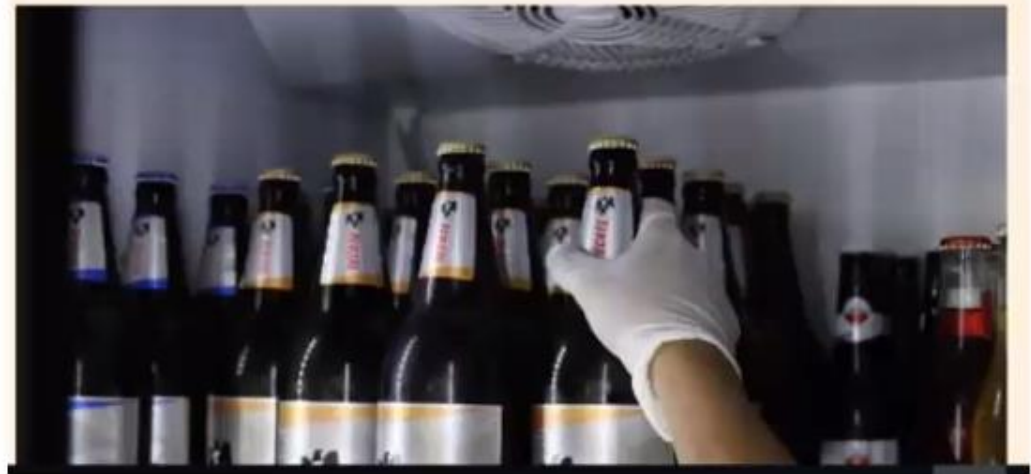

Repostería, cervezas y snacks crecen un 50% la cesta de la compra



# Comportamientos de consumidores europeos durante el confinamiento

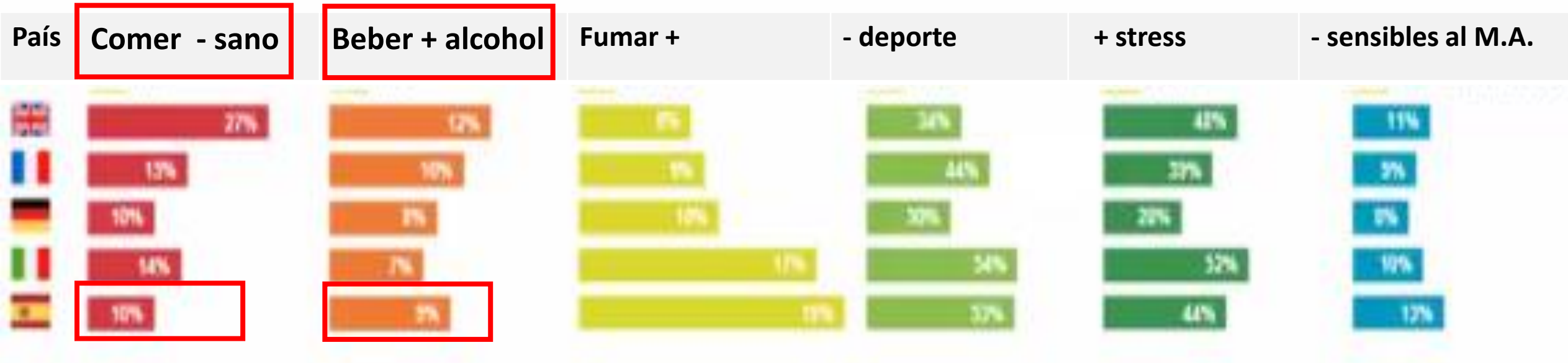

#fy



# Comportamientos de consumidores europeos durante el confinamiento

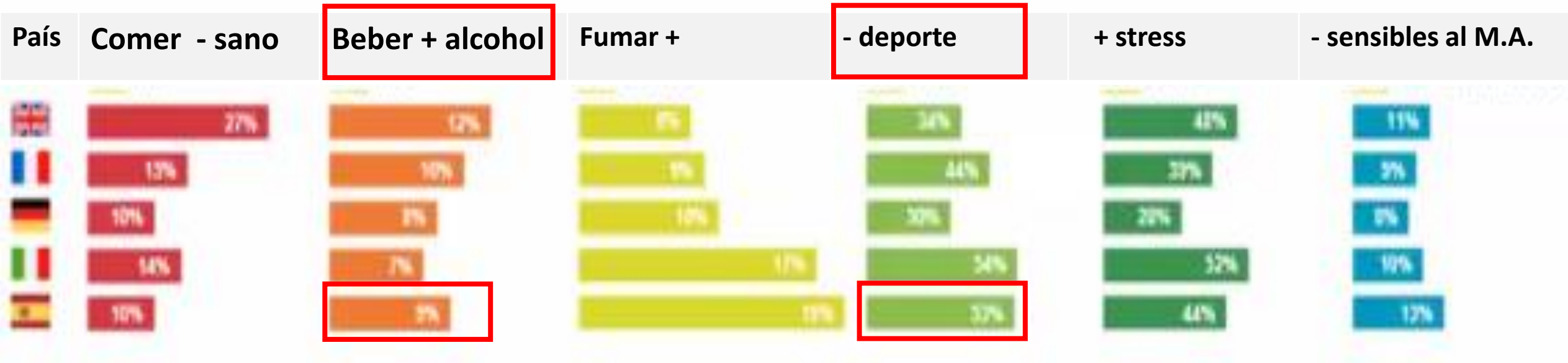



# JoyBräu, cerveza con proteína para deportistas

🕒 17 ABRIL,







CIENCIA Y SALUD, DEPORTES

# JoyBräu, cerveza con proteína para deportistas





#Fy





**DOMINO'S**

& nuro Bots

#seguridadsanitaria





COVID-19 PREPÁRATE PARA LA VUELTA AL TRABAJO

# CORONA

PANEL DE SEPARACIÓN  
ANTICONTAGIO

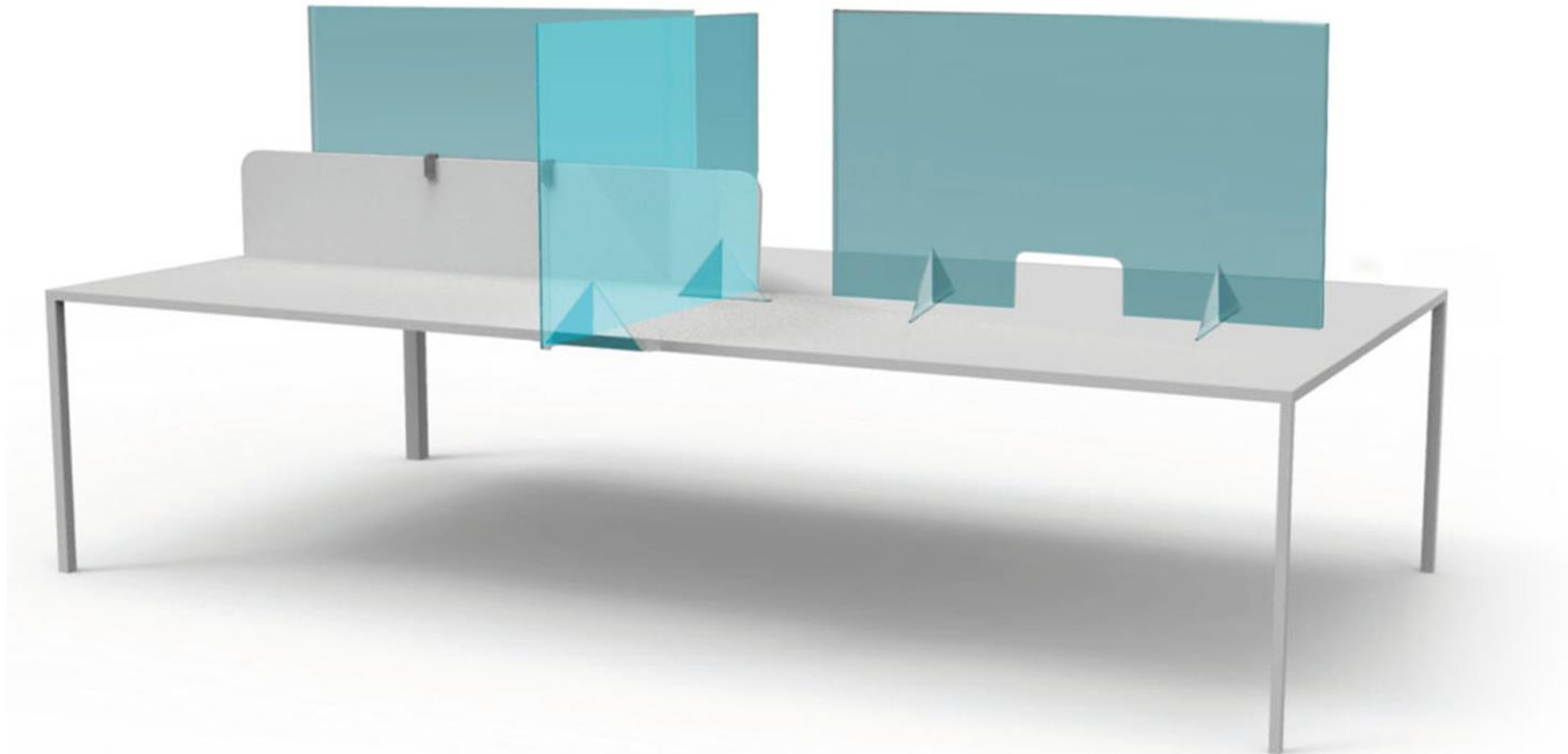

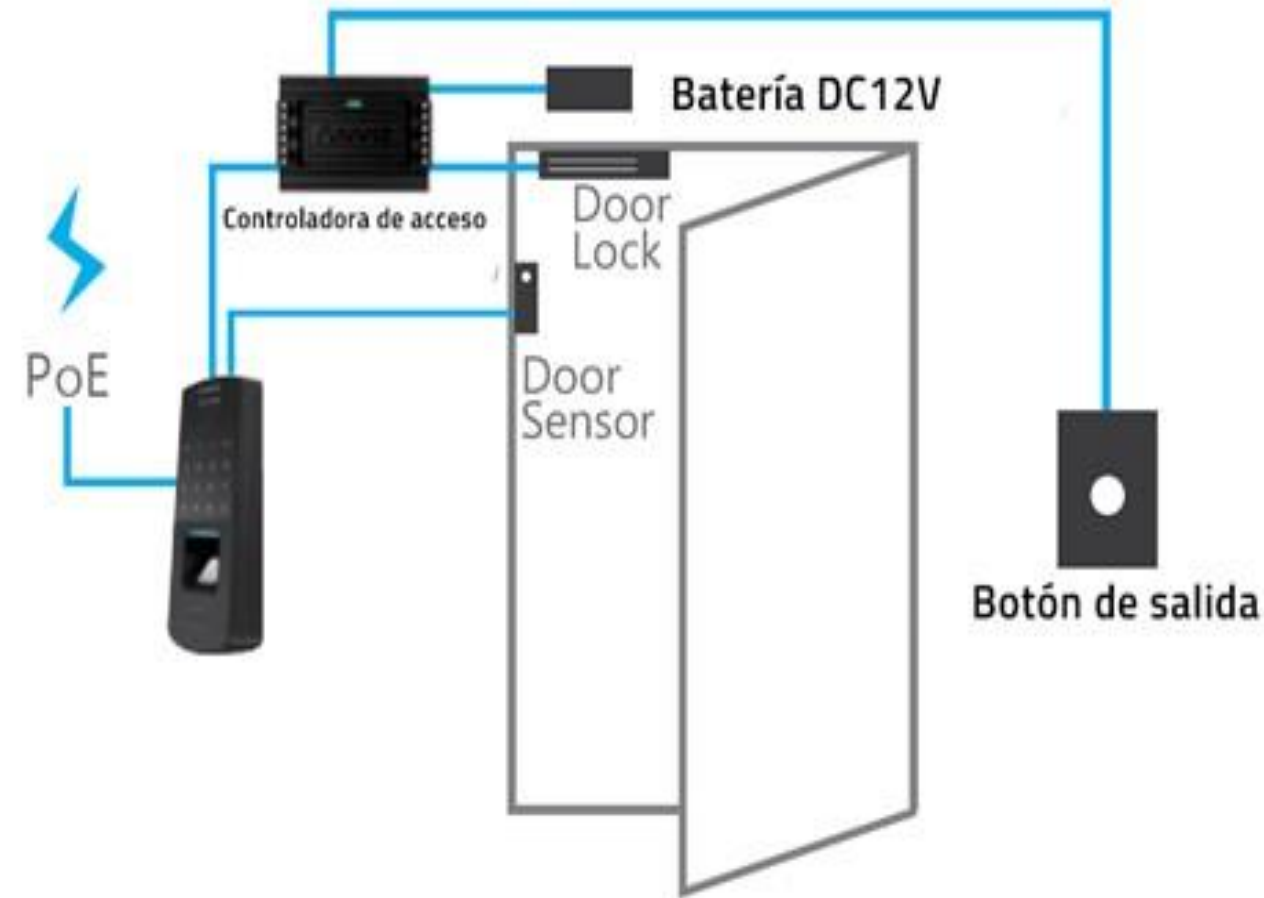

## Sistemas de Medición de Temperatura en Tiempo Real

Estas cámaras son capaces de analizar, con gran precisión, la temperatura corporal de las personas, pudiendo así detectar casos de fiebre instantáneamente.





Fortuna

CONSUMO >

# Por qué se agota el papel higiénico en el mundo con el coronavirus



PAZ ALONSO

- Está siendo el producto estrella de la crisis del Covid-19, y los expertos en marketing señalan que una estantería vacía desata la euforia consumista



## CONSUMO

# Tras el fenómeno del papel higiénico, lo que arrasa en el supermercado son levaduras, harinas y tintes para el pelo

En el súper las ventas de harina crecen más de un 100% y los tintes, un 8%. Hacemos repostería casera y el tinte 'home made'



# EGALLE COSMETICS S.L.

Cosmética profesional para profesionales



EGALLE  
COSMETICS

[SOBRE NOSOTROS](#) ▾

[CONTACTO](#)

**GEL HIDROALCOHÓLICO  
LIMPIEZA DE MANOS  
PARA CUALQUIER MOMENTO**

#diadelamadre

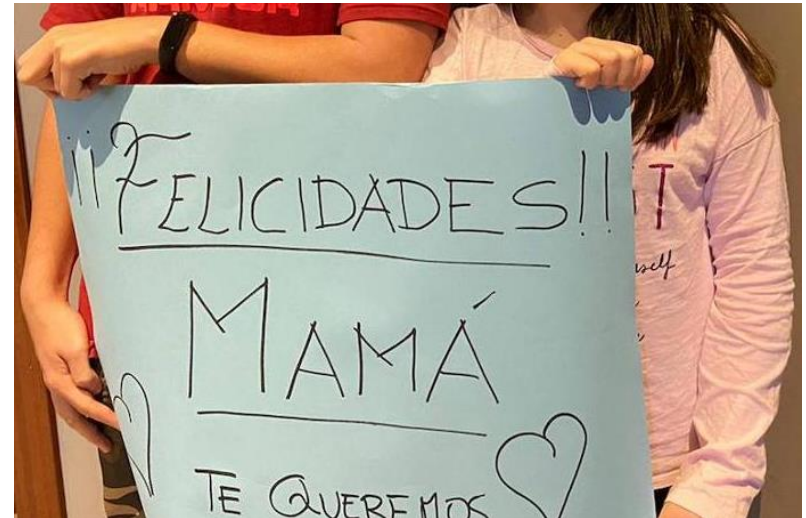





Regalos dia de la madre 2020 covid



regalos dia de la madre 2020 covid

Remove

Learn more

About 43,100,000 results (0.46 seconds)

### See Regalos dia de la madre

Sponsored ⓘ



Pijama personalizado ...

€29.00

RegaloOriginal...

By Google



3D Impresión mágica Luz de

€35.95

Soufeel Jewelry

By Google



Libro Personalizado ...

€33.90

MiCuento  
Free shipping  
By Google



Pulsera "Infinito" ~ ...

€23.90

LePetiteMarie  
Free shipping  
By Google



Felpudo Familia Funko

€23.00

RegaloOriginal...

By Google

Ad · www.regalador.com/mama ▾

Regalos del día de la Madre | Sorpréndela con algo diferente

Los regalos más originales en 24h ¡Pídelo hoy! Compra fácil y segura. La mejor selección.

Ad · www.regalospersonales.com/ ▾

Regalos Dia De La Madre | Hasta 70% de Dto.

# Mamá, gracias por todo.

En su día quizá no podáis estar juntos pero sí puedes enviarle el regalo que se merece.



Envíasele gratis a su  
casa en 24-48 h.  
laborables\*

 iPhone

desde **299 €**

Seauro v Apple TV+ gratis<sup>1</sup>

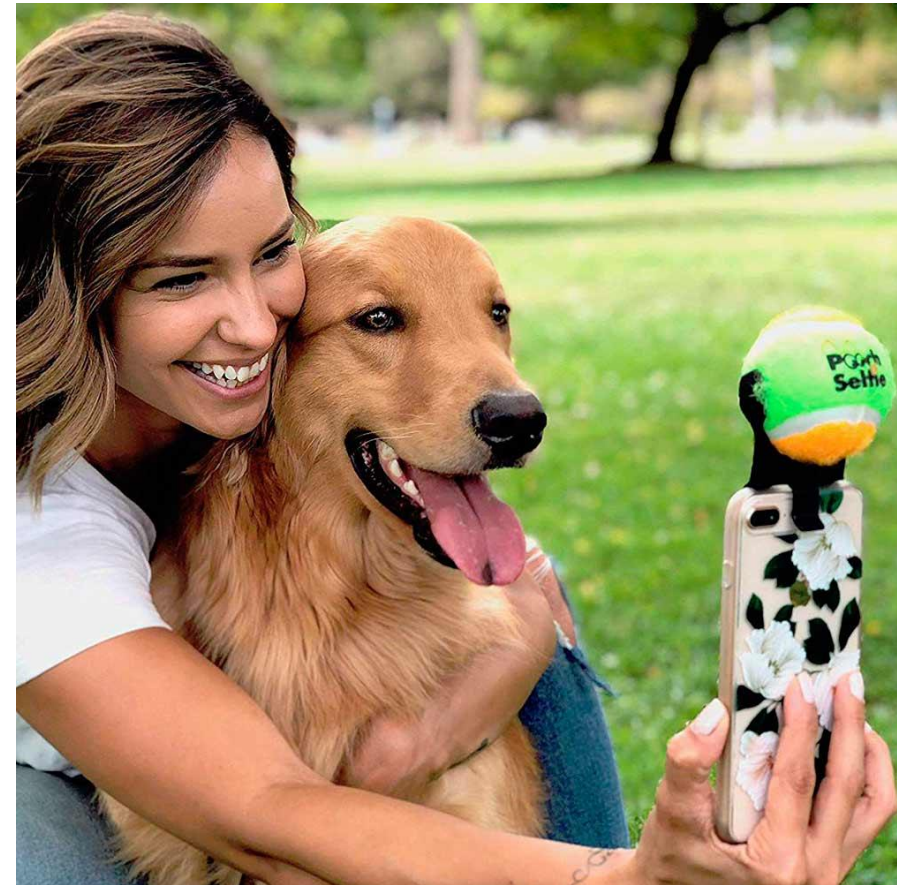





#deseoirdetiendas



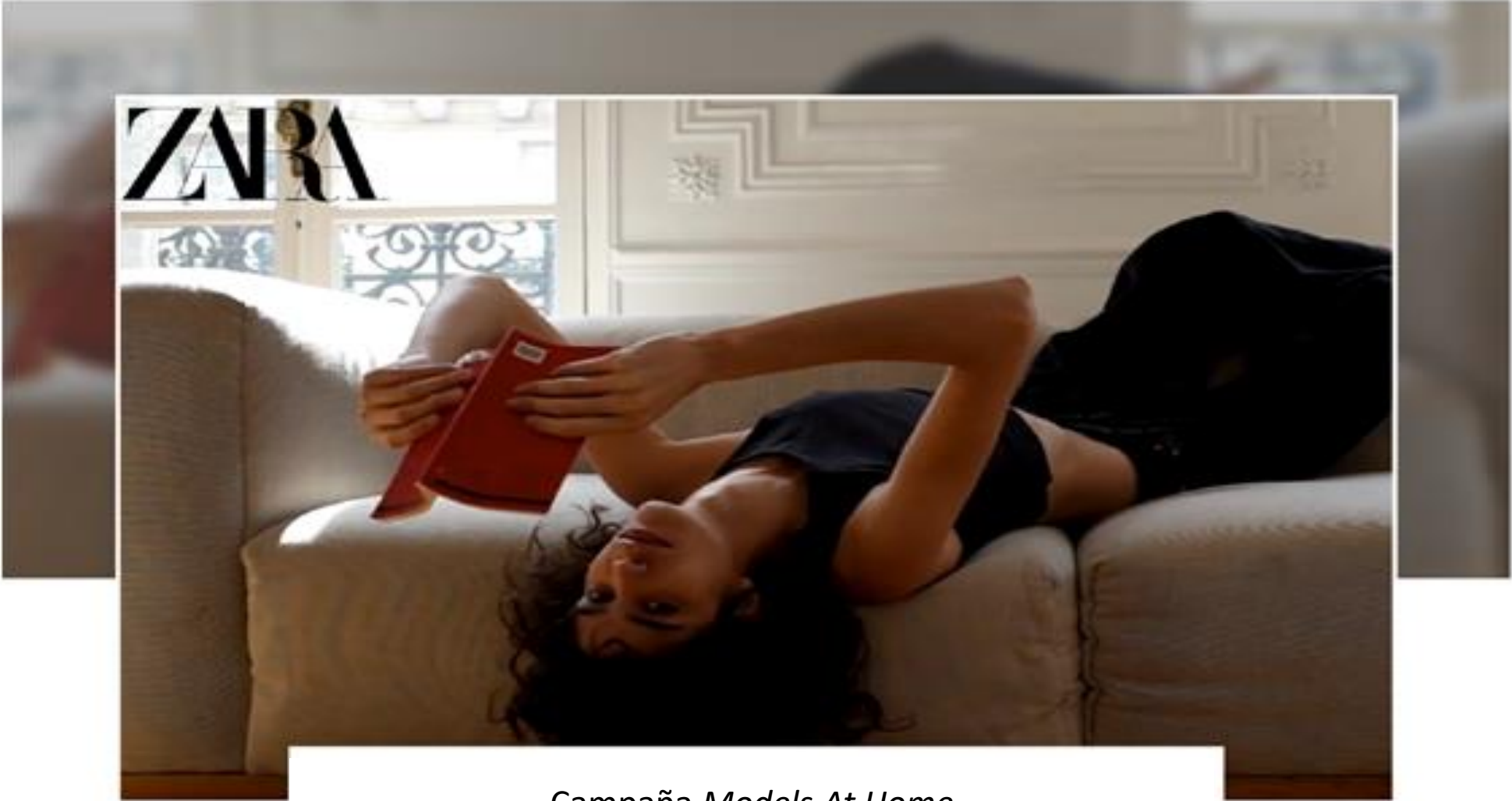

Campaña *Models At Home*

**ZARA**



# UK brand John Lewis launches virtual stylist service through Instagram

APPAREL & FASHION · APRIL 24, 2020



Customers are able to book free one-to-one video appointments with personal stylists from the John Lewis Style Studios who will help them find

## JOHN LEWIS AND PARTNERS STYLISTS



@jl\_gurdit



@jl\_stephshaw



@jl\_promise



@jl\_oliviar



@jl\_lorrainebrown



@jl\_peterk

## 1 LET'S BEGIN

Watch the video below to discover how your bra should fit. Don't worry if you don't remember everything, we will repeat snippets throughout the quiz.



### WHAT IS YOUR BAND SIZE?

PLEASE SELECT



### WHAT IS YOUR CUP SIZE?

PLEASE SELECT



### WHAT BRAND IS YOUR CURRENT EVERYDAY BRA?

PLEASE SELECT



Figura 6. Características clave de la tienda física del futuro para los minoristas europeos: líderes frente a otros

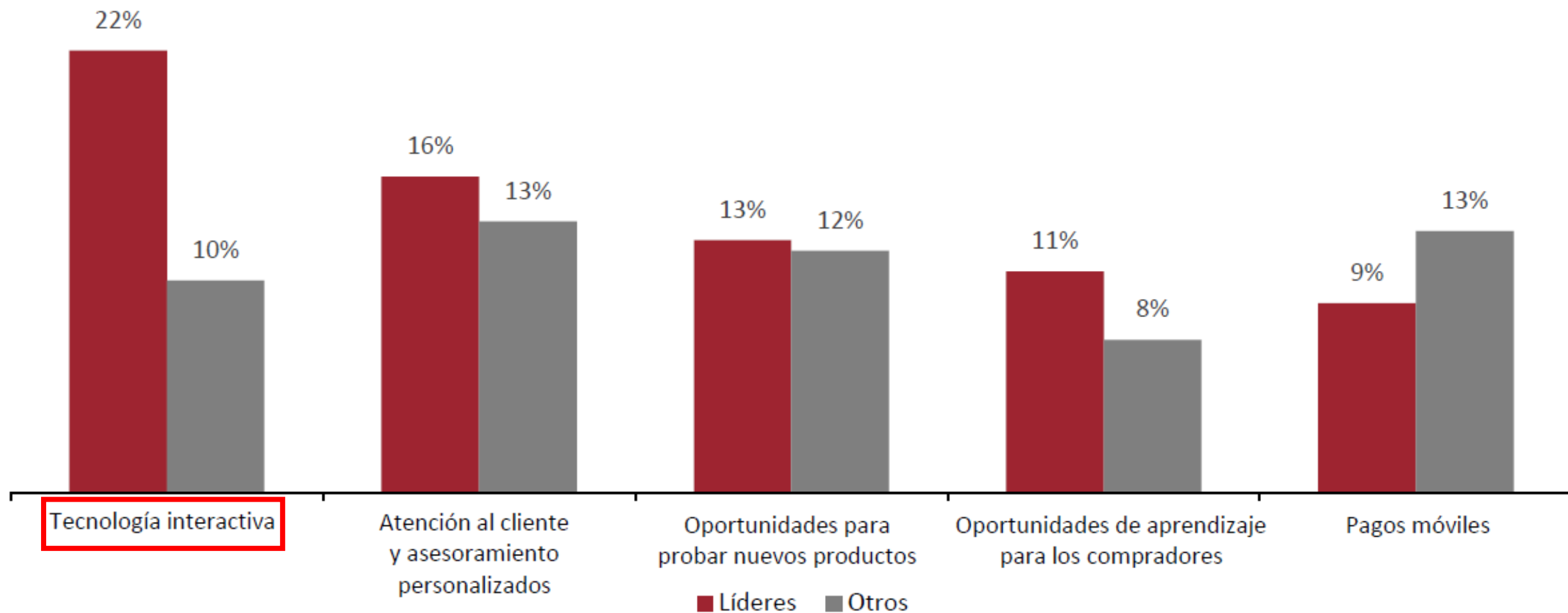



#deseo viajar



# Recuperación por sectores (España)

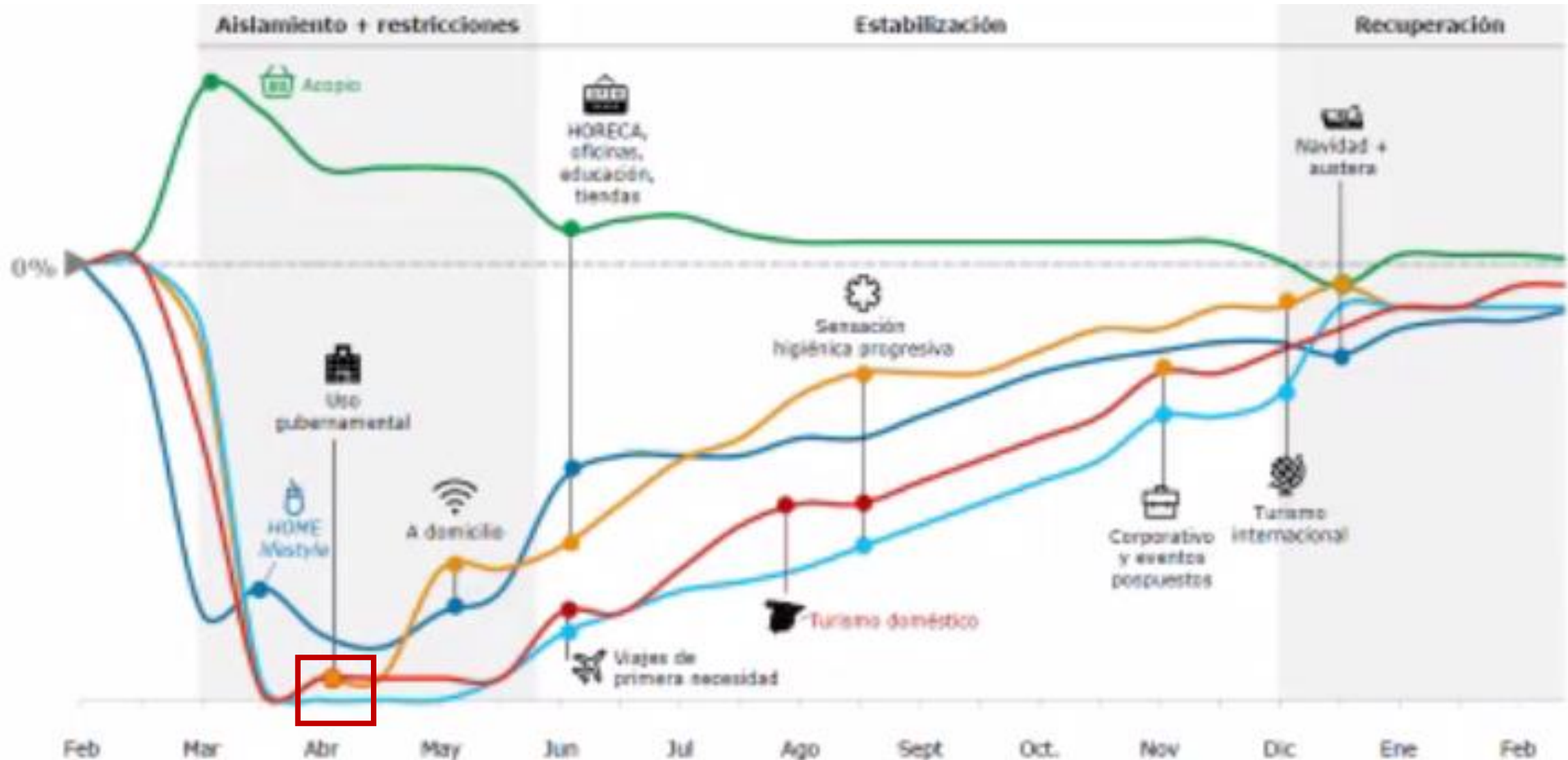

Alimentación

Comercio

Rtes.

Hoteles

Viajes

## Actividades realizadas con **MAYOR FRECUENCIA** respecto a la semana anterior

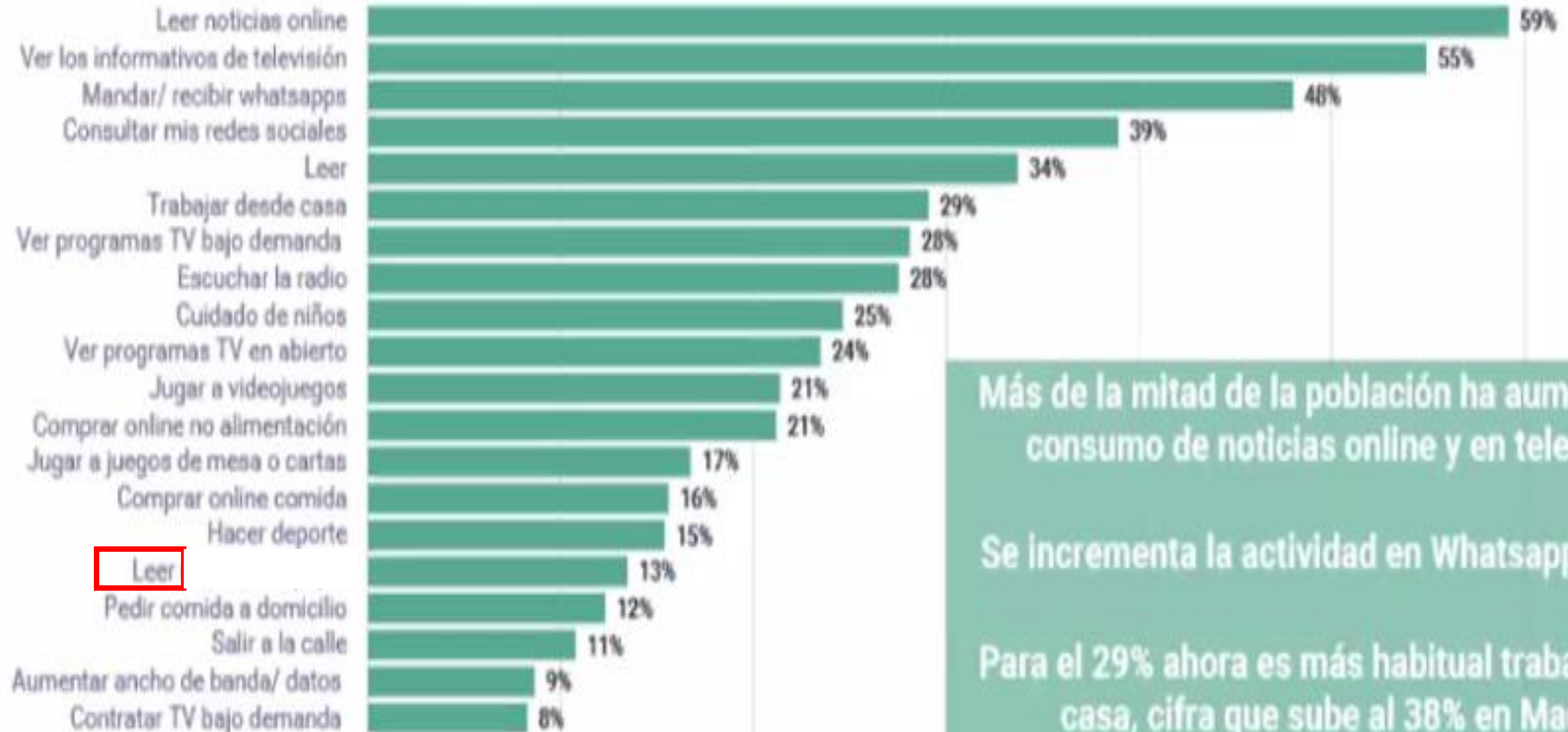

Más de la mitad de la población ha aumentado su consumo de noticias online y en televisión.

Se incrementa la actividad en Whatsapp y RRSS.

Para el 29% ahora es más habitual trabajar desde casa, cifra que sube al 38% en Madrid.



# EscapadaRural

Día del libro

## CONCURSO DE MICRORRELATOS

¡Participa!

### ¡Participa en el concurso de microrrelatos de turismo rural!

Para celebrar el día del libro sorteamos una escapada rural valorada en 100€.

¿Qué te inspira el turismo rural?

Sube tu microrrelato y compártelo con tus amigos y familiares.



### 7 libros para acercarse al mundo rural sin salir de casa

Hay muchas cosas que merecen la pena ser celebradas, pero la lectura es una de las que no admite cuestionamientos. El libro es una de las mejores invenciones del ser humano y no hay duda de que sin su existencia la vida sería peor.



### 10 lugares mágicos de la Preshistoria en la Península

En estos lugares podréis experimentar vuestra propia trascendencia. En la Edad de Piedra, desde el Neolítico y hasta la Edad del Bronce, la cultura megalítica se desarrolló en todo el mundo.

## Actividades realizadas con **MAYOR FRECUENCIA** respecto a la semana anterior

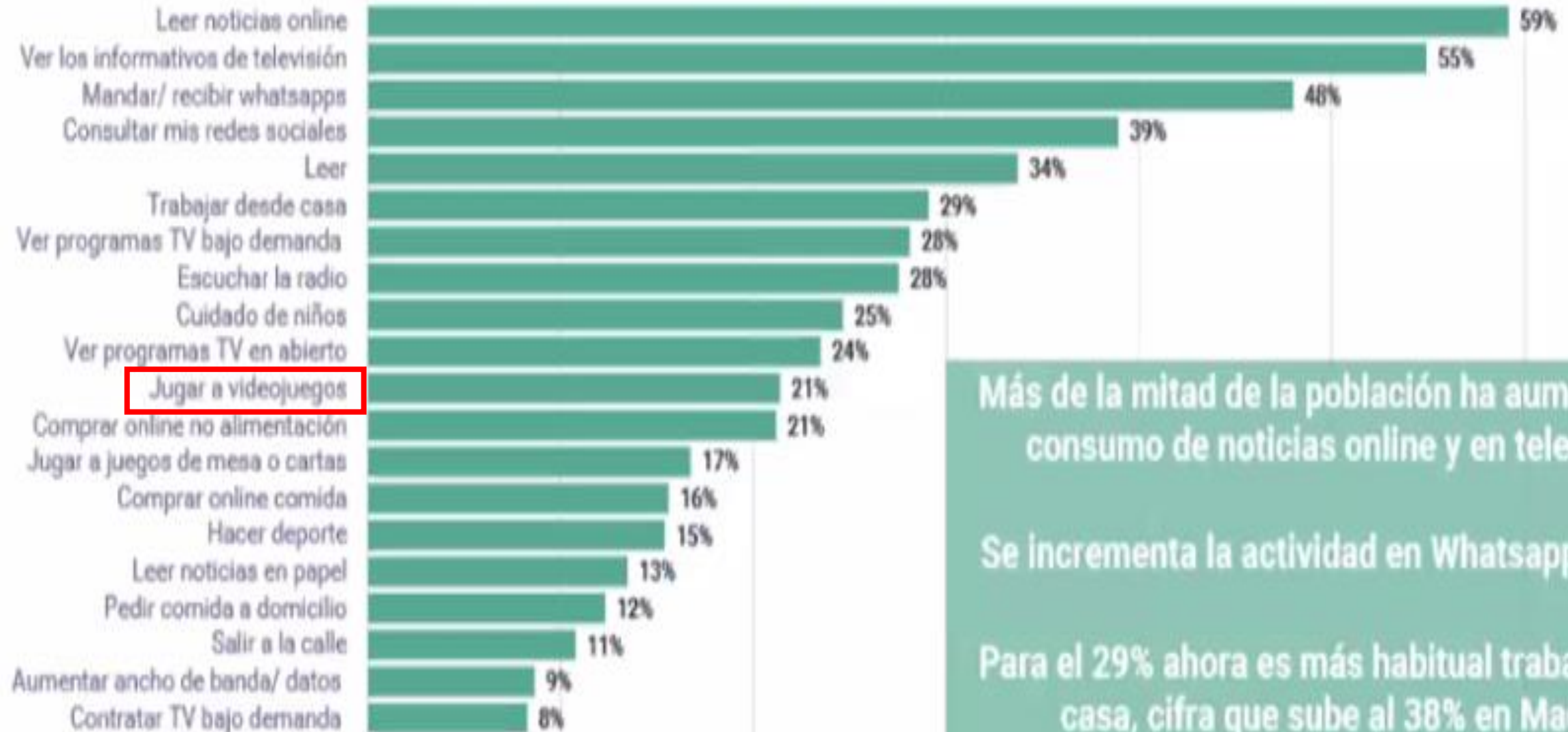

Más de la mitad de la población ha aumentado su consumo de noticias online y en televisión.

Se incrementa la actividad en Whatsapp y RRSS.

Para el 29% ahora es más habitual trabajar desde casa, cifra que sube al 38% en Madrid.





Assassin's Creed Origins: Discovery Tour | Trailer



**VISIT FAROE ISLANDS**

**Abril, 2020**



TRAVEL | EARTH DAY 2020

# Is virtual travel here to stay, even after the pandemic subsides?

The coronavirus is changing how we travel. But will virtual reality—a welcome escape from the pandemic—ever be a substitute for the real thing?

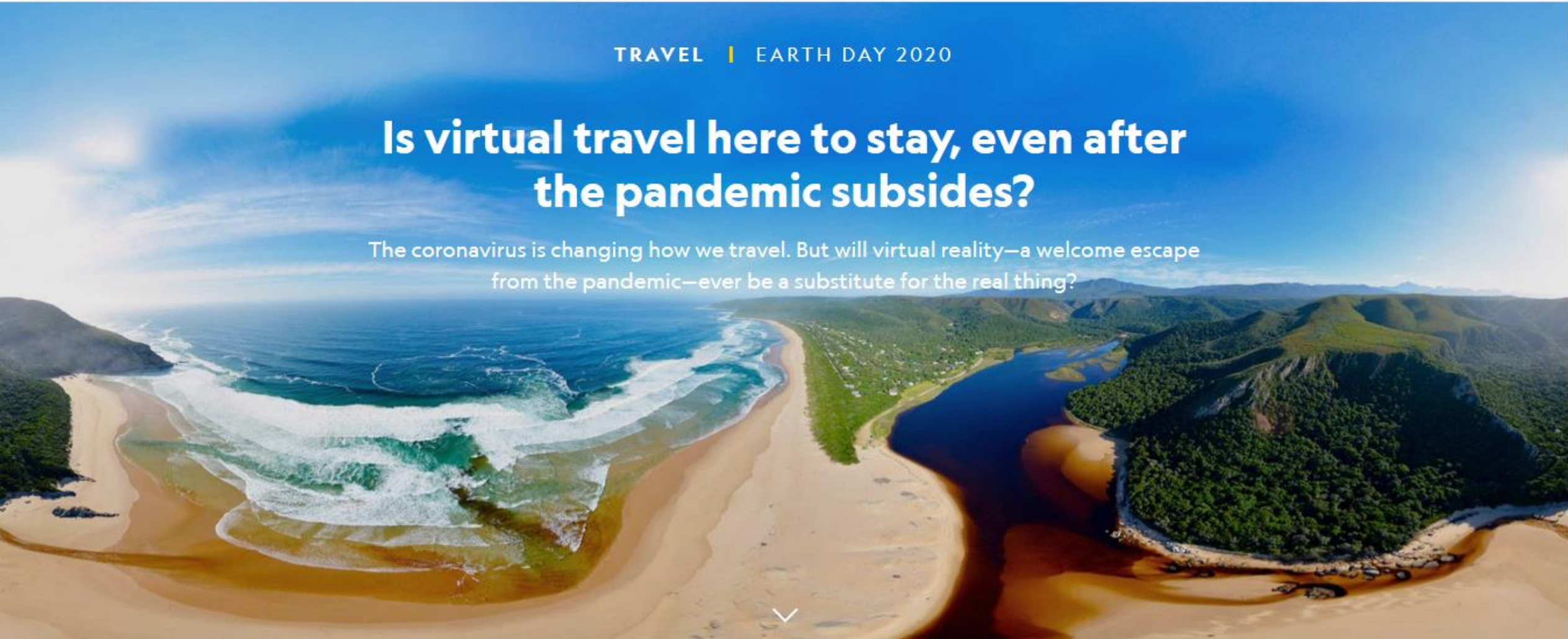



[socios@cruzroja.es](mailto:socios@cruzroja.es)



900 104 971



A través del **formulario online**



En el Fax **902 43 12 71** o enviando  
**este formulario**

## DESGRAVACIÓN FISCAL

Más información

**CRECEN**  
**VENTAJAS**  
**FISCALES**

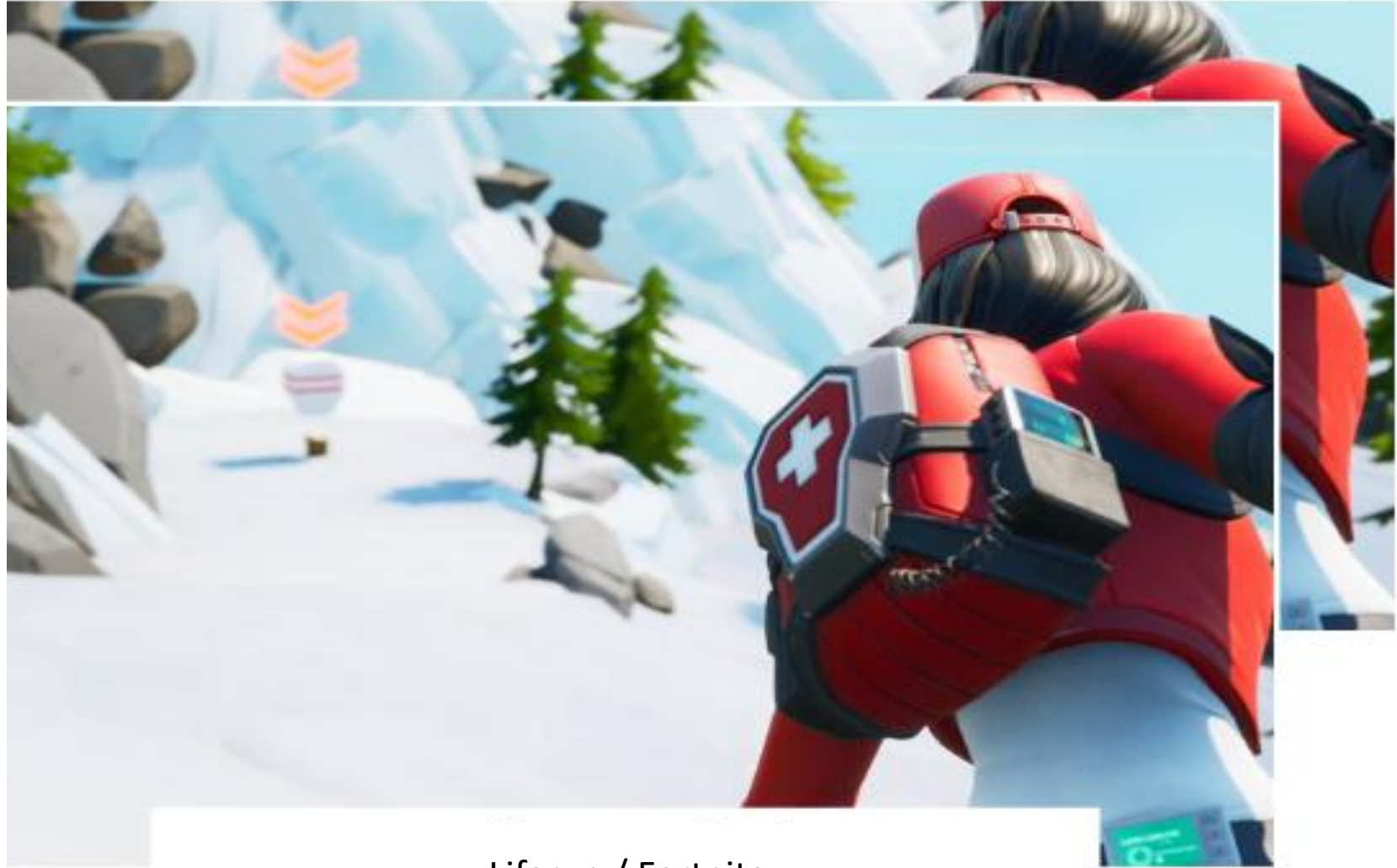

Liferun / Fortnite



SENDA



Javi



Margarita Celma



Jordi Melgosa

El Parrizal de Becite on Roundme

roundme.com/tour/553752/view/1812604

El Parrizal de Becite - Parrizal 14  
Matarranya/Matarranya, Teruel, Spain

Tour by FabricadeSofia

Parrizal 7 Parrizal 8 Parrizal 9 Parrizal 10 Parrizal 11 Parrizal 12 Parrizal 13 Parrizal 14



#deseocomerfuera



# Recuperación por sectores (España)

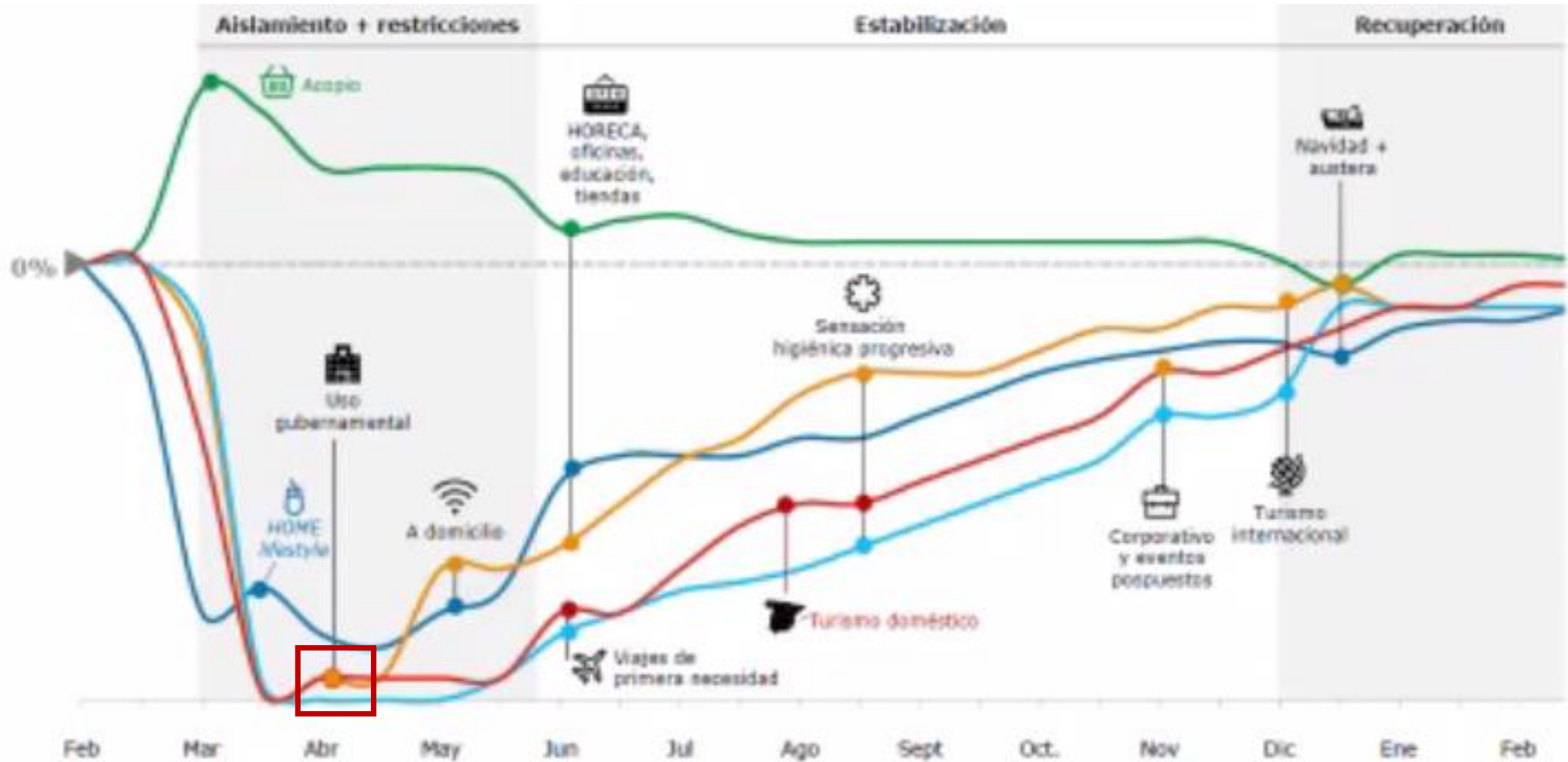

Alimentación

Comercio

Rtes.

Hoteles

Viajes

**TXULETA**  
para hacer en casa

*Pídelo ¡Ya!*

Te lo llevamos a Casa



**2,90**  
€/ud

**8,00**  
€/ud



**TXULETA**  
para hacer en casa

**Pídela ¡Ya!**

Te lo llevamos a Casa

**2,90**  
€/ud

**8,00**  
€/ud

**AGOTADO**

**IRUKI**

Iruki ▾

Dry Aged

El Monstruo de las Txuletas

egos  
digital



## 10 TXULETAS por unidad comprada (corte para casa)

Desde 29,00€ por unidad

Estimados clientes,

Queremos informaros de que están saliendo los pedidos diarios con fluidez, pero también queremos advertiros que, debido a la situación, estos sufren retrasos de hasta 15 días. Os pedimos comprensión.



**Corazón de Cadere**  
Desde 13,60€ por unidad



**Tbone Steak**  
Desde 14,25€ por unidad



**Entrecot**  
Desde 26,80€ por unidad



**Solomillo**  
Desde 34,60€ por unidad



**Tomahawk**  
Desde 42,00€ por unidad





  
**okelán**  
• DELICIOUS EXPERIENCES •

*Nuestras*  
**CHULETAS**

INDICACIONES PARA SU CORRECTA MANIPULACIÓN

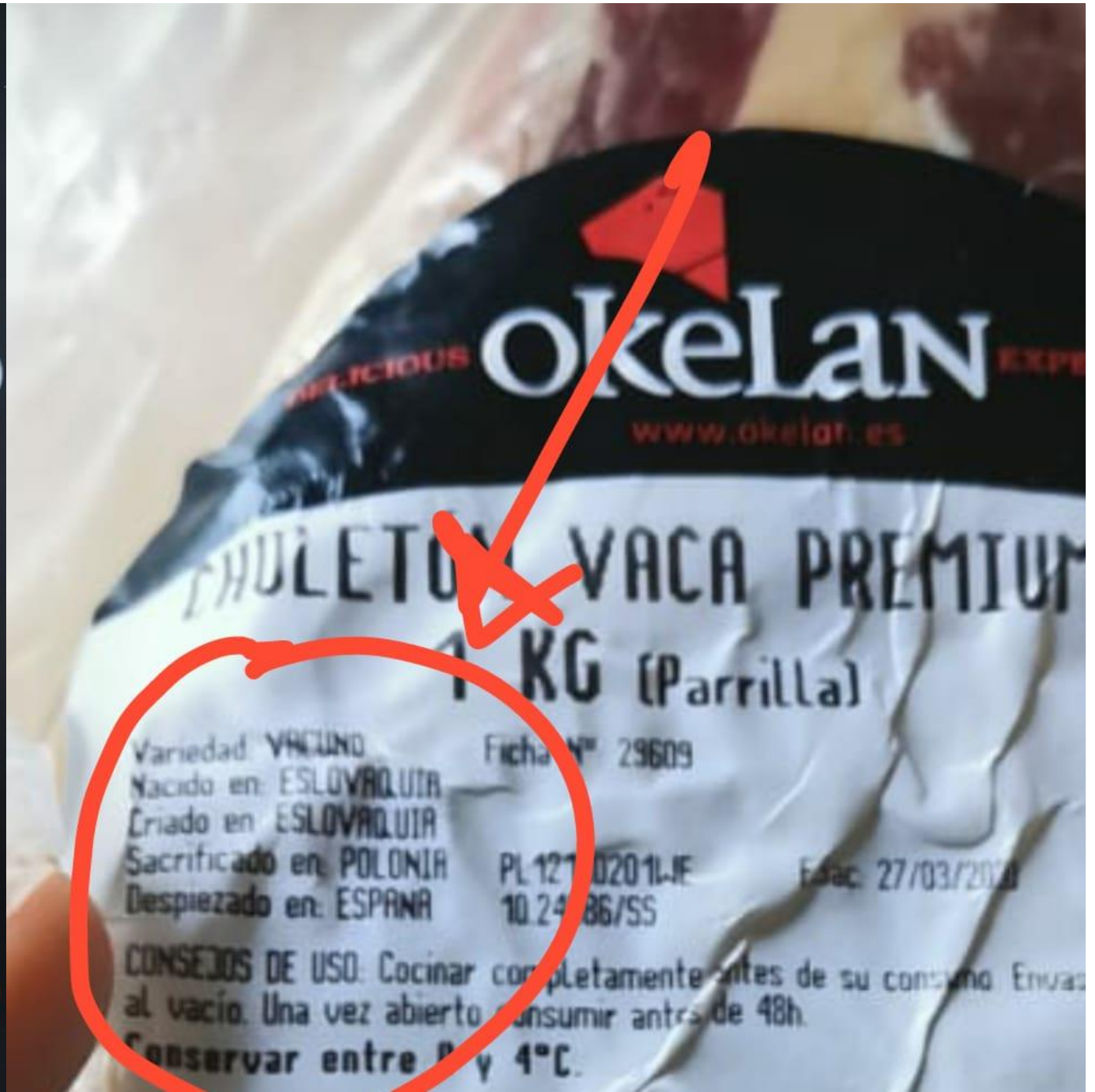







# Conclusiones







# Marketing Mix: 4 P's que aumentan las ventas

Producto

Soluciones, ikea: Decorar → Consejos convivencia  
Nannify : Canguros → Teletrabaja tranquilamente

Posición

Nannify: Particulares → Empresas (RRHH)

Txuletones al revés : Del Rte/Sidrería a tu casa

Precio

Txuletón en 24 h. no tiene precio

Promoción

#encasa almohadas del hotel, verdura de temporada eco/bio de Km 0, walkies para 1º paseo

Personas

#ClienteCentrismo RRHH → HHRR y NN a solventar

## Mapa de la vida diaria “personal” de los clientes





# AIDA

Atención

Interés

Deseo

Acción de compra / fidelidad





NECESIDAD



DESEO





Semana	1. Estrategia # _____	2. Estrategia # _____	3. Estrategia # _____	4. Estrategia # _____
1				
2				
3				
4				
5				
...				







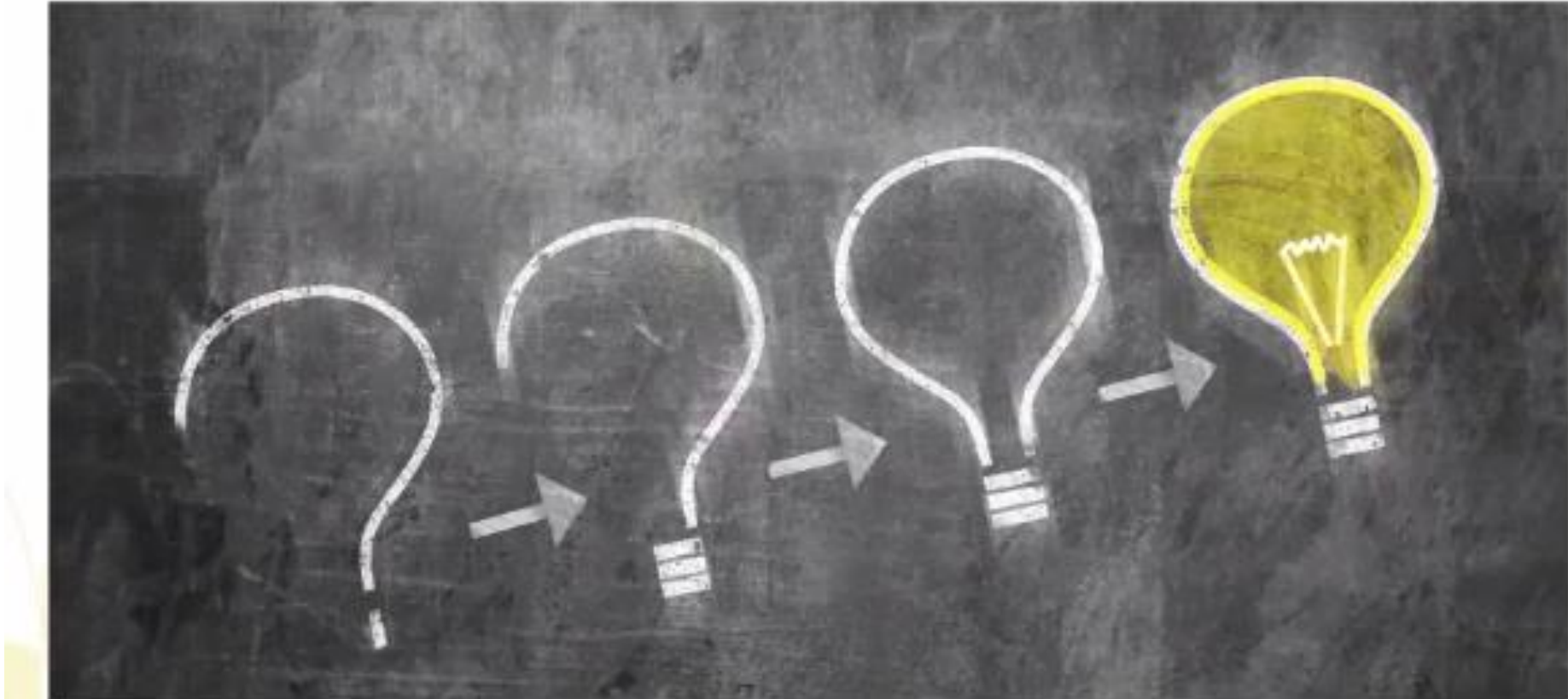

a vuestra dispo en:



616 90 66 94



[cmartinez@cegos.es](mailto:cmartinez@cegos.es)



<https://www.linkedin.com/in/carlosmartinezsoler/>



+ CERCA

*Webinar comercial:*

**“Los Clientes y sus Comportamientos de Compra Digital Covid/Post-Covid”**

Carlos Martínez  
Consultor Asociado